

ДОГОВОР

№ 336/12.08.2019

Днес, 12.08.....2019 год., в гр. Панагюрище се сключи настоящият договор между:

ОБЩИНА ПАНАГЮРИЩЕ, със седалище и адрес на управление: гр. Панагюрище, пл. „20 - Април“ №13, ЕИК 000351743, представлявана от Никола Иванов Белишки - Кмет на Община Панагюрище, Цветана Якова Якова – началник отдел „ФСДБ“ и главен счетоводител наричана по-долу за краткост **„ВЪЗЛОЖИТЕЛ“** от една страна

и

„АС-СТРОЙ“ ЕООД, регистрирано в Търговския регистър/Регистър БУЛСТАТ при Агенцията по вписванията с ЕИК/БУЛСТАТ 117623848, със седалище и адрес на управление в гр. Русе, ул. «Петко Д. Петков» №8., представлявано от Светозар Тодоров Стефанов, в качеството му на управител, наричано по-долу за краткост **„ИЗПЪЛНИТЕЛ“**, от друга страна,

в съответствие с резултатите от проведената обществена поръчка чрез събиране на оферти с обява с ID № 9089602 в РОП на АОП и съгласно одобрен Протокол на комисията от 29.07. 2019 г. от Кмета на Община Панагюрище за определяне на изпълнител и на основание чл. 194, ал. 1, във връзка с чл. 112 от ЗОП, се сключи настоящия договор за възлагане на обществена поръчка с предмет: **„ИЗГРАЖДАНЕ НА СПОРТНИ ПЛОЩАДКИ В УЧИЛИЩАТА НА ОБЩИНА ПАНАГЮРИЩЕ“** - проектиране и строителство, наричан по-долу за краткост „Договор“, с който страните се споразумяха за следното:

се сключи настоящият договор за следното:

I. ПРЕДМЕТ НА ДОГОВОРА

Чл.1. (1) **ВЪЗЛОЖИТЕЛЯТ** възлага, а **ИЗПЪЛНИТЕЛЯТ** приема да изпълни обществена поръчка с предмет **„ИЗГРАЖДАНЕ НА СПОРТНИ ПЛОЩАДКИ В УЧИЛИЩАТА НА ОБЩИНА ПАНАГЮРИЩЕ“** - проектиране и строителство, както и осъществяване на авторски надзор по време на строителството“, в съответствие и при спазване изискванията на Наредба №4 от 21.05.2001 г. за обхвата и съдържанието на инвестиционните проекти и съобразно действащите нормативни актове в областта на строителството, изискванията на **ВЪЗЛОЖИТЕЛЯ** и приетата оферта на **ИЗПЪЛНИТЕЛЯ**, представляващи неразделна част от настоящия договор.

(2) **ИЗПЪЛНИТЕЛЯТ** се задължава да извърши възложеното му проектиране и строителство в съответствие с: Техническата спецификация по проведената от **ВЪЗЛОЖИТЕЛЯ** обществена поръчка по реда на Глава 26^{1а} от ЗОП, Техническото и Ценовото си предложения, неразделна част от настоящия договор.

(3) **ИЗПЪЛНИТЕЛЯТ** носи отговорност изпълнението на проектирането да е в съобразно условията на съгласно Наредба № 4 за обхват и съдържание на инвестиционните проекти, а изпълнението на строителните и монтажни работи, предмет на договора да е в съответствие с изискванията на Закона за устройство на територията (ЗУТ), касаещи категорията на строителните обекти, Наредба № 2 от 2003 г. за въвеждане в експлоатация на строежите в Република България и минимални гаранционни срокове за изпълнени строителни и монтажни работи, съоръжения и строителни обекти, Наредба № 3 от 2003г. за съставяне на актове и протоколи по време на строителството и на всички други действащи нормативни актове в Република България, приложими към дейностите по предмета на

договора, както и изискванията, свързани с опазването на околната среда и безопасността на строителните работи, изискванията на евростандартите и условията на настоящия договор.

Чл.2. В предметния обхват на възлагане с настоящия договор е включено изпълнението на следните дейности:

1. Изготвяне на инвестиционен проект във фаза „технически проект“ за всяка отделна площадка, с обхват и съдържание, съгласно Заданието за проектиране на Възложителя, инкорпорирано в Техническата спецификация, приложена като неразделна част от настоящия договор, а именно:

- част „Конструктивна“;
- част „Геодезия“;
- част „Паркоустройство и благоустройство“;
- част „План за безопасност и здраве“;
- част „План за управление на строителните отпадъци“;
- част „Сметна документация“.

2. Изпълнение на строително-монтажните и ремонтни работи по реализацията на инвестиционния проект за:

2.1.с. Поибрсне, УПИ I - ОУ „Свещеник Недельо Иванов“ една площадка с размери 10x10 метра или 100 m²,

2.2.с. Попинци, УПИ I - ОУ „Отец Паисий“ една площадка с размери 10x10 метра или 100 m²,

2.3.гр. Панагюрище, УПИ I - ОУ „20-ти април“ една площадка с размери 10x12 метра или 120 m²,

2.4.гр. Панагюрище, УПИ I - ОУ „Проф. Марин Дринов“ една площадка с размери 10x12 метра или 120 m²,

2.5.гр. Панагюрище, УПИ I - СУ „Нешо Бончев“ една площадка с размери 10x12 метра или 120 m².

2.6. доставка и монтаж на детски съоръжения за игра на всеки от обектите по предходните точки.

3. Упражняване на авторски надзор по време на изпълнението на строителните и монтажните работи - в изпълнение на задълженията си проектантът трябва да осигурява непрекъснат надзор на строителството по всички проектни части, да участва при изготвянето и подписва актовете и протоколите, съставени по време на строителството и ексекүтивната документация. Проектантът носи отговорност за всички свои действия при упражняване на авторския надзор по време на строителството.

II. СРОКОВЕ ПО ДОГОВОРА

Чл.3. Срокът на договора е периода от датата на подписването му от двете страни до подписване на протокол за установяване годността за приемане на съответния обект.

Чл.4. (1) **Срокът за изготвяне и предаване на технически проекти е 19 (деветнадесет) календарни дни**, съгласно Техническото предложение на ИЗПЪЛНИТЕЛЯ, представено при участието му в обществената поръчка (Приложение №2).

(2) **Срокът за проектиране** започва да тече, считано от датата на предаване от ВЪЗЛОЖИТЕЛЯ на необходимите изходни данни за съответния обект и документите, необходими за изработването и одобряването на проектната разработка, до подписване на констативен приемо-предавателен протокол за пълно одобрение от страна на ВЪЗЛОЖИТЕЛЯ на изготвения проект, при условията на настоящия договор.

(3) В срока по ал. 1 не се включва изпълнението на задължението на ИЗПЪЛНИТЕЛЯ по съгласуване с компетентните органи и инстанции на изготвения инвестиционен проект, както и издаването на съответните разрешителни (ако са необходими). Срокът за изпълнение спира да тече при непреодолима сила, както и при забавяне на произнасянето на

компетентните органи в нормативно определените срокове за съгласуване и одобрение на изготвения проект. Действието на договора може да се спре по причини, независещи от Страните, необусловени от виновно поведение на ИЗПЪЛНИТЕЛЯ или ВЪЗЛОЖИТЕЛЯ, при извършване на проектирането и/или съгласувателните процедури. Спирането и възобновяването на действието на договора се констатира с двустранно подписани протоколи от упълномощени представители на ИЗПЪЛНИТЕЛЯ и ВЪЗЛОЖИТЕЛЯ, като срокът за изпълнението му се удължава с времетраенето на периода, през който не е осъществявано ефективно изпълнение на дейностите от обхвата му.

(4) **Времетраенето на строително-монтажните работи е 129 (сто двадесет и девет) календарни дни**, съгласно Техническото предложение на ИЗПЪЛНИТЕЛЯ, представено при участието му в процедурата за възлагане на обществената поръчка (Приложение №2), считано от датата на подписване на Протокол за откриване на строителна площадка и определяне на строителна линия и ниво на строежа (Приложения №2 и №2а към чл.7, ал.3, т.2 Наредба 3 от 31.07.2003 г. за съставяне на актове и протоколи по време на строителството) и приключва със съставянето на протокол за установяване годността за приемане на съответния обект.

(5) В срока по предходната алинея *се включва* и изпълнението на непредвидените работи, в случай че такива възникнат и изпълнението им бъде възложено от ВЪЗЛОЖИТЕЛЯ на ИЗПЪЛНИТЕЛЯ, както и времето за неблагоприятни климатични условия при изпълнение на строителните и монтажни работи.

(6) **Авторският надзор** от проектантите, осъществяван по време на изпълнението на строителни и монтажни работи на съответния обект, е за времето от датата на съставяне на Протокол за откриване на строителната площадка и заверка на Заповедна книга до датата на съставянето на протокол за установяване годността за приемане на съответния обект.

(7) В срока по ал. 4 *не се включва* времето, необходимо за приемане на изпълнените строително-монтажни работи от ВЪЗЛОЖИТЕЛЯ.

(8) Срокът по ал. 4 спира да тече в следните случаи:

1. при спиране на строителството по нареждане на общински или държавен орган;
2. в хипотеза на отказан на ИЗПЪЛНИТЕЛЯ достъп до обекта от оправомощени лица и институции по причини, които не се дължат на негово действие или бездействие. В този случай ИЗПЪЛНИТЕЛЯТ е длъжен незабавно да уведоми писмено ВЪЗЛОЖИТЕЛЯ;
3. след изтичане на законоустановените срокове за издаване на съответните удостоверения и/или разрешения от компетентните органи – до момента на тяхното издаване (в приложимите случаи);
4. при временно спиране на строителството на съответен от обектите от страна на ИЗПЪЛНИТЕЛЯ, поради настъпване на неблагоприятни метеорологични условия, непозволяващи изпълнение на възложените СМР;
5. по причини на непреодолима сила и/или непредвидени обстоятелства, независещи от волята на ИЗПЪЛНИТЕЛЯ.

(9) При спиране на срока за изпълнение на договора на някое от основанията, посочени в ал. 8, Страните, чрез определените с настоящия договор лица, съставят констативен протокол, в който се отразяват следните обстоятелства: причината за спирането; периода, за който срокът спира да тече; каква част от срока за изпълнението не е изтекла към момента на спирането.

В случаите по ал. 8, т. 4, неразделна част от протокола по предходното изречение е представена от ИЗПЪЛНИТЕЛЯ официална справка, издадена от Националния институт по метеорология и хидрология към БАН, удостоверяваща наличието на посочените обстоятелства на неблагоприятни метеорологични условия.

(10) ИЗПЪЛНИТЕЛЯТ няма право да иска удължаване на срока за изпълнение на договора поради наличие на форсмажорно обстоятелство и/или непреодолима сила, ако това обстоятелство засяга само определени етапи и ИЗПЪЛНИТЕЛЯТ може да ускори работата си по други етапи в рамките на цената за изпълнение на договора, включително чрез

прехвърляне на членове на своя екип и оборудване от етапите, засегнати от такова закъснение.

(11) След отпадане на причината за спиране на срока, Страните, чрез определените с настоящия договор лица, подписват нов констативен протокол, в който се посочва продължителността на спирането, като въз основа на частта от срока за изпълнение, която не е изтекла към момента на спирането, се определя кога изтича срока по ал. 4, а ИЗПЪЛНИТЕЛЯТ представя актуализиран план-график за оставащата част от срока за изпълнение на строежа.

(12) Забавянето на плащанията от страна на ВЪЗЛОЖИТЕЛЯ не е основание за спиране или за забавяне изпълнението на строителните и монтажните работи от страна на ИЗПЪЛНИТЕЛЯ.

(13) ИЗПЪЛНИТЕЛЯТ не изпада в забава за времето, в което за ВЪЗЛОЖИТЕЛЯ е необходимо да осигури оптималните условия за изпълнение на строително-монтажните работи и/или за провеждане на изпитвания.

(14) За периода на спиране на изпълнението плащания по договора не се дължат.

III. ВЪЗНАГРАЖДЕНИЕ И НАЧИН НА ПЛАЩАНЕ

Чл.5. (1) **Общата цена** за изпълнение на възложените работи (проектиране, изпълнение на СМР и упражняване на авторски надзор), определена съгласно Ценовата оферта, представена от ИЗПЪЛНИТЕЛЯ при участието му в обществената поръчка, приложена като неразделна част от настоящия договор (Приложение №3), съставлява **обща крайна сума** в размер на 101 807,00 лв. (сто и една хиляди осемстотин и седем лева) без включен ДДС, или 122 168,40 лв. (сто двадесет и две хиляди сто шестдесет и осем лева и четиридесет стотинки) с включен ДДС, която сума е формирана на база на следните цени по видове дейности:

1. **Цена за изготвяне на инвестиционния проект във фаза „технически проект“** в размер на 3 200,00 лв. (три хиляди и двеста лева) без включен ДДС, или 3 840,00 лв. (три хиляди и осемстотин и четиридесет лева) с включен ДДС, в което число и съгласуване на изготвения инвестиционен проект с всички компетентни органи и експлоатационни дружества (*при необходимост*);

2. **Цена за изпълнение на възлаганите строителни интервенции** (вкл. *доставката монтажа на детските съоръжения*), в размер на 98 057,00 лв. (деветдесет и осем хиляди и петдесет и седем лева) без включен ДДС, или 117 668,40 лв. (сто и седемнадесет хиляди шестстотин шестдесет и осем лева и четиридесет стотинки), с включен ДДС;

3. **Цена за авторски надзор, осъществяван от проектантите по време на изпълнението на строително – монтажните и ремонтни работи**, в размер на 550,00 лв. (петстотин и петдесет лева) без включен ДДС, или 660,00 лв. (шестстотин и шестдесет лева) с включен ДДС.

(2) Цената по предходната алинея е за цялостно извършване на дейностите, включени в предмета на възлагане и включва стойността на всички свързани с изпълнението на поръчката разходи, в това число разходи за мобилизация, хонорари, вознаграждения, социални и здравни плащания, свързани с работата на екипите на ИЗПЪЛНИТЕЛЯ (проектантски, инженерно-технически и изпълнителски), плащания към подизпълнителите и третите лица (в хипотеза, че са предвидени в офертата), осигуряване на офис, оборудване, консумативи, изготвяне на строителна документация, съгласуване на изготвения инвестиционен проект с всички компетентни органи и експлоатационни дружества (при необходимост), други държавни и местни такси, труд, вложени материали, механизация, гориво, транспорт, енергия, складиране и други подобни, печалба за ИЗПЪЛНИТЕЛЯ, както и разходите за отстраняване на всякакви дефекти до изтичане на гаранционните срокове.

(3) Цената за изпълнение на договора е окончателна, не подлежи на преговаряне и не се променя при промени в цените на труда, строителните материали и др.

(4) Окончателната стойност за изпълнение на строителството, предмет на възлагане с настоящия договор се определя след извършване на всички строително-монтажни работи. Окончателната стойност не може да надвишава сумата по ал. 1 и се изчислява съгласно представените от ИЗПЪЛНИТЕЛЯ, проверени и приети от определеното от ВЪЗЛОЖИТЕЛЯ с настоящия договор лице отчети за действително извършени количества и видове СМР, придружени от съответно приложимите актове и протоколи, съставени по реда на Наредба № 3/2003 г. за съставяне на актове и протоколи по време на строителството, протоколи от проведени изпитвания (когато се изискват) и декларации за вложените строителни продукти, за осигурено изпълнението на основни изисквания към строежите, съставени по реда на Регламент (ЕС) 305/2011, респективно Наредба № РД-02-20-1 от 2015 г.

Чл.6. (1) Договореното в чл. 5, ал. 1 възнаграждение подлежи на заплащане от ВЪЗЛОЖИТЕЛЯ по банков път, по посочена от ИЗПЪЛНИТЕЛЯ банкова сметка, по следния начин:

1. *Плащането на стойността за проектиране* ще се извърши в срок до 10 (десет) работни дни от датата на приемане от ВЪЗЛОЖИТЕЛЯ на одобрения и съгласуван технически проект за всеки съответен от обектите по чл. 2, т. 2.1. и т. 2.2., комплектован в 4 (четири) екземпляра на хартиен носител и един - на електронен носител и след надлежно издадена и предадена фактура от страна на ИЗПЪЛНИТЕЛЯ;

2. *Авансово плащане за изпълнение на СМР* в размер на 20 % (двадесет процента) от сумата по чл. 5, ал. 1, т. 2 с ДДС, платимо в срок до 10 (десет) работни дни след откриване на строителните площадки на обектите на възлагане и надлежно издадена и предадена фактура от страна на ИЗПЪЛНИТЕЛЯ;

3. *Междинни плащания за изпълнение на СМР* в размер до 80% от стойността по чл. 5, ал. 1, т. 2 на настоящия договор, платими в срок до 10 (десет) работни дни след подписване на съответен протокол за установяване на качествено изпълнените видове и количества работи, въз основа на приета от ВЪЗЛОЖИТЕЛЯ количествено-стойностна сметка и представяне на следните документи:

- протокол за приемане на действително извършените и приети работи, удостоверяващ, че същите са изпълнени съгласно изискванията на ВЪЗЛОЖИТЕЛЯ, на проекта и съответните нормативни разпоредби, подписан от страните по договора, както и от други лица, когато това е необходимо съгласно действащото законодателство;

- сертификати и декларации за съответствие на вложените в обекта материали, детските съоръжения и ударопоглъщаща настилка, доставени и монтирани от ИЗПЪЛНИТЕЛЯ;

- протоколи за изпитвания на извършените СМР, с които се доказва съответствието им с изискванията на приложимите нормативни актове;

- оригинална фактура, издадена от ИЗПЪЛНИТЕЛЯ;

- всички необходими документи, съгласно действащото законодателство за приемане и въвеждане в експлоатация на съответния обект.

4. *Окончателно плащане за изпълнени СМР* - в размер на остатъчната цена от общата стойност на възложените СМР по чл. 5, ал. 1, т. 2, платимо в срок до 10 (десет) работни дни след подписване на протоколи за установяване на стойността за приемане на обектите на изпълнение и след надлежно издадена и предадена фактура от страна на ИЗПЪЛНИТЕЛЯ;

5. *Плащането на стойността на авторския надзор* ще се извърши в срок до 10 (десет) работни дни след въвеждане в експлоатация на обектите на възлагане, представяне на екзекутивна документация, приемо - предавателен протокол за действително извършени и подлежащи на заплащане на услуги по осъществен авторски надзор на обектите, подписан от страните, и оригинална фактура за окончателната стойност на дължимата сума, съгласно клаузите договора.

(2) Всички плащания се извършват с платежно нареждане в сроковете по предходната алинея, при наличие на представени съответно посочените документи, удостоверяващи извършеното и прието изпълнение и на основание представена от ИЗПЪЛНИТЕЛЯ оригинална фактура. Плащанията се извършват по следната банкова сметка на

ИЗПЪЛНИТЕЛЯ: IBAN: BG66 RZBB 9155 1003 6567 20, BIC: RZBBBGSF, Банка: Райфайзен банк, клон Русе

(3) В случай на промяна в банковата сметка на ИЗПЪЛНИТЕЛЯ, последният е длъжен да уведоми ВЪЗЛОЖИТЕЛЯ незабавно. В случай че ИЗПЪЛНИТЕЛЯТ не уведоми ВЪЗЛОЖИТЕЛЯ незабавно, страните ще считат, че плащанията са надлежно извършени.

(4) Сроковете за плащане се спират, когато ИЗПЪЛНИТЕЛЯТ бъде уведомен, че фактурата му не може да бъде платена, тъй като сумата не е дължима поради липсващи и/или некоректни придружителни документи или наличие на доказателства, че разходът не е правомерен. ИЗПЪЛНИТЕЛЯТ трябва да даде разяснения, да направи изменения или представи допълнителна информация, след като бъде уведомен за това. Периодът за плащане продължава да тече от датата, на която ВЪЗЛОЖИТЕЛЯТ получи правилно оформена фактура, или правилно изготвени документи, или достатъчни доказателства за правомерно извършен разход.

(5) За извършване на плащанията ИЗПЪЛНИТЕЛЯТ изготвя фактура, която следва да съдържа следната задължителна информация:

Адрес: Община Панагюрище, пл. «20-ти април» №13;

ЕИК 000351743;

МОЛ. Никола Белишки

Номер на документа, дата, място

(6) Преведените средства от ВЪЗЛОЖИТЕЛЯ, но неусвоени от ИЗПЪЛНИТЕЛЯ, както и натрупаните лихви и глоби, в изпълнение на този договор, подлежат на възстановяване по следната банкова сметка (IBAN): BG79RZBB91553120057000 ., Банков код (BIC): RZBBBGSF, Банка: РАЙФАЙЗЕНБАНК ЕАД

Чл.7. (1) ВЪЗЛОЖИТЕЛЯТ не заплаща суми за непълно и/или некачествено извършени от ИЗПЪЛНИТЕЛЯ дейности, като в случай на несъответствия на документацията с реално извършените работи на обекта по отношение на актувани количества, изисквания за качество и др., съответното плащане се извършва в срок до 10 (десет) работни дни след отстраняване на всички несъответствия/недостатъци.

(2) Отстраняването на недостатъците е за сметка на ИЗПЪЛНИТЕЛЯ и се удостоверява с двустранно подписан протокол, въз основа на който се извършва дължимото плащане. До отстраняването на всички несъответствия/недостатъци, ВЪЗЛОЖИТЕЛЯТ може да задържи дължимата за тях сума. Задържането на сумата не е забава за ВЪЗЛОЖИТЕЛЯ и не влече последици поради просрочване на плащането.

Чл.8. (1) Изпълнените количества на видове СМР се доказват двустранно с подробни протоколи, съставяни в процеса на изпълнението. За завършени и подлежащи на разплащане ще се считат само тези видове работи, които са приети от инвеститорския контрол и са отразени в съответния протокол. Всички плащания ще се осъществяват срещу актуване на действително извършени строителни работи.

(2) ИЗПЪЛНИТЕЛЯТ не може да иска заплащането на изпълнени от него работи, когато:

- не са напълно завършени;
- са извършени преди и без предварително одобрение/съгласуване с ВЪЗЛОЖИТЕЛЯ;
- са следствие на несъгласувани предварително с ВЪЗЛОЖИТЕЛЯ отклонения от Техническата документация (Техническа спецификация, Инвестиционен проект, Техническо предложение);
- са следствие на нарушение на строителните, техническите и/или технологичните правила и нормативи;
- са следствие на отстраняване на допуснати от ИЗПЪЛНИТЕЛЯ недостатъци;
- са следствие на влагането на некачествени или неподходящи материали.

(3) В хода на изпълнение на договора и при доказана необходимост и целесъобразност, отделни видове и/или количества строително-монтажни работи могат да бъдат заменени с

други, без да се променя общата стойност на договора по чл. 5, ал. 1. Замяната се извършва въз основа на подписани от Страните корекционни сметки.

Чл.9. (1) В случай, че при изпълнение на възложените работи ИЗПЪЛНИТЕЛЯТ установи необходимост от изпълнение на *видове и/или количества работи, които не са били и не е било възможно да бъдат предвидени в Техническата спецификация/Проекто-сметната документация от техническия проект*, но чието изпълнение е необходимо за точното изпълнение на предмета на договора (*непредвидени работи*), той уведомява незабавно писмено ВЪЗЛОЖИТЕЛЯ за това. Непредвидените работи се извършват след изрично писмено съгласие от страна на ВЪЗЛОЖИТЕЛЯ.

(2) За извършването на работите по ал. 1 се съставят констативни протоколи, в които се посочва вида, обема, единичните цени, ценообразуващи показатели и общата стойност на непредвидените количества и/или видове работи и се обосновава и доказва необходимостта от тяхното извършване.

Чл.10. Когато ИЗПЪЛНИТЕЛЯТ предвижда използването на подизпълнители, директни плащания към същите могат да се извършват само при условията и реда на чл. 66, ал. 4 и ал. 7 от ЗОП.

IV. ОРГАНИЗАЦИЯ ЗА ИЗПЪЛНЕНИЕ НА СТРОИТЕЛСТВОТО

Чл.11. След откриване на строителната площадка и определяне на строителна линия и ниво с подписването на Акт обр. 2, 2а, съгласно изискванията на чл. 157 и чл. 158 от ЗУТ, по реда и при условията на Наредба № 3/2003 г. за съставяне на актове и протоколи по време на строителството, ИЗПЪЛНИТЕЛЯТ може да изгради временната си строителна база, в която следва да осигури най-малко следните складови площи и офиси:

- временни складове за доставяните от ИЗПЪЛНИТЕЛЯ материали, с оглед изискванията за съхранението им;
- площадки за складиране на строителни отпадъци;
- офиси и битови помещения за персонала на ИЗПЪЛНИТЕЛЯ.

Чл.12. (1) ИЗПЪЛНИТЕЛЯТ следва да извърши всички работи във връзка със строежа в съответствие с:

- одобрения и съгласуван инвестиционен проект,
- Разрешението за строеж, издадено от архитекта на община Панагюрище,
- при точно спазване на клаузите на договора и приложенията към него, а също така и при съблюдаване изискванията на:
 - Наредба №2 от 2003г. за въвеждане в експлоатация на строежите в Република България и минимални гаранционни срокове за изпълнени строителни и монтажни работи, съоръжения и строителни обекти,
 - Наредба №3 от 2003г. за съставяне на актове и протоколи по време на строителството;
 - Наредба №2 от 2004 г. за минимални изисквания за здравословни и безопасни условия на труд при извършване на строителни и монтажни работи;
 - Наредба № 1 от 2009 г. за условията и реда за устройството и безопасността на площадките за игра;
- всички други действащи нормативни актове в Република България, приложими към дейностите по предмета на договора.

Чл.13 (1) ИЗПЪЛНИТЕЛЯТ трябва да предприеме всички необходими мерки за опазване на околната среда (на и извън строителната площадка и на временната си строителна база), както и за недопускане на щети и отрицателно въздействие върху хора и имущество, вследствие замърсяване, лъчения, шум и други вредни последици от работите по предмета на договора.

(2) Възложените му СМР трябва да бъдат извършвани по начин, че да не създават пречки за достъпа до или за ползването на пътища, тротоари или имоти, собственост на ВЪЗЛОЖИТЕЛЯ или на трети лица. Всички разноски във връзка с изпълнението на това задължение са за сметка на ИЗПЪЛНИТЕЛЯ.

(3) ИЗПЪЛНИТЕЛЯТ е длъжен преди започване на изпълнението на каквито и да било работи по строежа и до неговото приключване, за своя сметка да вземе необходимите мерки за осигуряване на безопасността на гражданите, като постави предупредителни знаци, указания за отбиване на движението (ако се налага), подходящо осветление и др. подобни, съгласно изискванията на приложимите нормативни актове.

Чл. 14. ИЗПЪЛНИТЕЛЯТ е длъжен да уведомява незабавно компетентните органи и съответното експлоатационно дружество за:

- открити при изпълнение на строителството подземни и надземни мрежи и съоръжения, необозначени в съответните специализирани карти и регистри, както и да вземе необходимите мерки за запазване на същите от повреди и разместване.

- евентуални повреди на мрежите и съоръженията, произлезли при извършване на СМР, както и да поеме за своя сметка разходите по възстановяване на причинените вреди.

Чл.15. (1) Ако ИЗПЪЛНИТЕЛЯТ констатира несъответствие между изходните данни, ползвани от него при изработването на инвестиционния проект и действителното положение на строителната площадка, следва незабавно да спре строителството в съответния участък и да информира в писмена форма ВЪЗЛОЖИТЕЛЯ.

(2) В 3-дневен срок от получаване на уведомлението, ВЪЗЛОЖИТЕЛЯТ в писмена форма уведомява ИЗПЪЛНИТЕЛЯ дали да продължи строителството или следва да спре изпълнението в тази му част. В такъв случай ВЪЗЛОЖИТЕЛЯТ предприема незабавно необходимото за отстраняване на пречките за спиране на строителството и дава писмени инструкции на ИЗПЪЛНИТЕЛЯ.

(3) В случай, че данните за елементите на техническата инфраструктура, посочени в инвестиционния проект се окажат неточни или непълни, и това доведе до забавяне на изпълнението на договора, срокът за изпълнение на съответния етап спира да тече за времето, през което изпълнението е забавено в резултат на тези неточности.

Чл.16. (1) ИЗПЪЛНИТЕЛЯТ е длъжен да доставя и да влага в строежа висококачествени материали и строителни изделия, в съответствие с определените в инвестиционния проект изисквания и конкретните предложения, съдържащи се в офертата му за изпълнение на поръчката. Същите трябва да отговарят на техническите изисквания и на количествата, определени в инвестиционния проект, както и на изискванията на приложимите стандарти. Доставяните материали трябва да са придружени със съответните сертификати за качество и произход, декларации за съответствие от производителя/от представителя му и други документи, съгласно изискванията на *Закона за техническите изисквания към продуктите и другите подзаконови нормативни актове, относно тези видове документи.*

(2) ИЗПЪЛНИТЕЛЯТ се задължава да осигури регулярност на доставките на строителните материали, необходими за изпълнението на съответния обект, по начин, който да обезпечава навременно, качествено и ефикасно извършване на СМР и спазване на графика за изпълнение на СМР;

(3) ИЗПЪЛНИТЕЛЯТ няма право да променя на свой риск строителните материали, които ще влага в строежа. Промяната може да се извършва, само след писмено разрешение на ВЪЗЛОЖИТЕЛЯ. Промяна на строителните материали може да се наложи и извърши в случай на изменение на инвестиционния проект.

(4) Ако в следствие на замяна на строителни материали качеството на СМР се влоши, то отговорността за това ще бъде изцяло на ИЗПЪЛНИТЕЛЯ.

Чл.17. След приключване на работите по предмета на договора, ИЗПЪЛНИТЕЛЯТ своевременно трябва да демонтира от временната си база всичките си съоръжения (складове,

офиси и битови помещения), да изтегли цялата си механизация и невложени материали и да я почисти за своя сметка от строителни отпадъци.

У. ПРАВА И ЗАДЪЛЖЕНИЯ НА ВЪЗЛОЖИТЕЛЯ

Чл.18. (1) По време на изготвянето на техническия проект, ВЪЗЛОЖИТЕЛЯТ има право:

1. да получи проектната разработка (технически проект във всички части, изброени по-горе), предмет на възлагане, в уговорените срокове и при условията на настоящия договор.

2. при поискване да получава незабавно информация за хода на проектирането и ползваните от ИЗПЪЛНИТЕЛЯ експерти.

3. при установяване на грешки и/или непълноти в инвестиционния проект и/или отделни негови части - да определи срок, в който ИЗПЪЛНИТЕЛЯТ следва да отстрани същите.

4. да изисква от ИЗПЪЛНИТЕЛЯ преработване или доработване на всяка от частите на проекта, в случаите, когато същата е непълна или не съответства като съдържание и качество на изискванията на ВЪЗЛОЖИТЕЛЯ.

5. да не приеме проектната разработка или която и да е нейна (проектна) част, ако същата не съответства в значителна степен като обем и качество на неговите изисквания и не може да бъде изменена и/или допълнена.

6. при неотстраняване на грешките и/или непълнотите в срока по т. 3., ВЪЗЛОЖИТЕЛЯТ има право да упражни правата си по предоставената от ИЗПЪЛНИТЕЛЯ гаранция за изпълнение на договора, включваща и обезпечаване отговорността на ИЗПЪЛНИТЕЛЯ за качеството на проектната разработка.

(2) По време на изпълнение на строителните интервенции, ВЪЗЛОЖИТЕЛЯТ има право:

1. на достъп до обектите на строителство, по всяко време и с цел проверка на качеството на извършваните работи, както и има право да контролира изпълнението на възложените работи, по начин, незатрудняващ работата на ИЗПЪЛНИТЕЛЯ;

2. да изисква информация за хода на изпълнението на възложените строително-монтажни работи;

3. да проверява изпълнението на предмета на договора относно качеството на видовете СМР, влаганите материали, спазване правилата за безопасна работа и да проверява годността и безопасността на съоръженията, без да се намесва в оперативната самостоятелност на ИЗПЪЛНИТЕЛЯ;

4. да дава указанията по изпълнението на предмета на договора, които указания са задължителни за ИЗПЪЛНИТЕЛЯ, освен ако са в нарушение на строителните правила и норми или излизат извън предмета на поръчката;

5. да прави възражения по изпълнението на отделни видове работи и/или комплекс от дейности, в случай на неточно изпълнение;

6. да откаже приемане и заплащане на част или на цялото възнаграждение, в случай че ИЗПЪЛНИТЕЛЯТ се е отклонил от поръчката или работата му е с недостатъци.

7. да откаже заплащане на част или на цялото възнаграждение, в случай, че установи неизпълнение на задължението на ИЗПЪЛНИТЕЛЯ за сключване и поддържане на застраховката по чл. 171, ал. 1 от ЗУТ - до отстраняване на нарушението.

8. при констатиране на некачествено изпълнени работи, да изисква същите да бъдат отстранени или поправени в определен от него подходящ срок, за сметка на ИЗПЪЛНИТЕЛЯ.

9. да развали договора и да претендира уговорената в настоящия договор неустойка за пълно неизпълнение, когато недостатъците на работата са толкова съществени, че обекта е негоден за ползване по предназначение;

10. в случай на настъпване на вреди от извършените строително-монтажни работи – да предяви претенция за тяхното обезщетяване от предвидените застрахователни суми по представената от ИЗПЪЛНИТЕЛЯ по реда на настоящия договор застраховка, независимо от дължимите неустойки от ИЗПЪЛНИТЕЛЯ по този договор;

11. да спира извършването на отделни видове работи, когато установи влагането на нестандартни материали и/или некачествено изпълнение и да иска поправката им и влагането на стандартни материали за сметка на ИЗПЪЛНИТЕЛЯ. Указанията на ВЪЗЛОЖИТЕЛЯ са задължителни за ИЗПЪЛНИТЕЛЯ.

Чл.19. При констатиране на недостатъци, които не е открил по време на изпълнение на възложените строително-монтажни дейности и е констатирал в течение на офериранияте от ИЗПЪЛНИТЕЛЯ гаранционни срокове, ВЪЗЛОЖИТЕЛЯТ има право да поиска от него да ги поправи, без да дължи на същия заплащане за това.

Чл.20. ВЪЗЛОЖИТЕЛЯТ не носи отговорност за действия или бездействия на ИЗПЪЛНИТЕЛЯ, в резултат на които възникнат:

- смърт или злополука на работник на ИЗПЪЛНИТЕЛЯ или на трето лице;
- загуба или нанесена повреда на каквото и да е имущество в следствие изпълнението предмета на договора през времетраенето на строително-монтажните дейности. В тази връзка ИЗПЪЛНИТЕЛЯТ се задължава да отстрани повредата или да възстанови паричната равностойност на загубата.

Чл.21. ВЪЗЛОЖИТЕЛЯТ е длъжен:

1. да заплати на ИЗПЪЛНИТЕЛЯ уговореното в договора възнаграждение в размера, сроковете и при условията, предвидени в него.
2. да оказва съдействие на ИЗПЪЛНИТЕЛЯ в рамките на своята компетентност, при изпълнение на задълженията му по този договор, като му предоставя своевременно цялата информация, необходима за изпълнение на проектирането, след предварително искане за това от страна на ИЗПЪЛНИТЕЛЯ;
3. да предоставя на ИЗПЪЛНИТЕЛЯ допълнителни данни, необходимостта от които е възникнала в процеса на изпълнение на договора, както и да предостави на ИЗПЪЛНИТЕЛЯ достъп до цялата документация за обекта;
4. да предаде строителната площадка на ИЗПЪЛНИТЕЛЯ с Протокол за откриването ѝ и за определяне на строителна линия и ниво (обр. 2 и 2а) съгласно *Наредба №3 от 2003г. за съставяне на актове и протоколи по време на строителството* и да му осигурява необходимия достъп до нея;
5. Определя свой представител – **„ПОЛИМИТ КОНСУЛТ“ ООД**, да има правата и задълженията да го представлява пред ИЗПЪЛНИТЕЛЯ при изпълнението на договора и изпълнява инвеститорски контрол;
6. да оказва съдействие на ИЗПЪЛНИТЕЛЯ за изпълнение на възложеното му строителство, като своевременно решава всички възникнали в процеса на работа технически проблеми;
7. да участва със свои представители в съставянето на съответните актове и протоколи по изпълнението и отправя писмена покана до другата страна за съставянето им, при условията и по реда на действащата нормативна уредба;
8. да организира и насрочи Комисия за съставяне на протокол за установяване годността за приемане на съответния обект, след писмено искане на ИЗПЪЛНИТЕЛЯ и да подпише съставения акт, когато няма забележки по изпълнението на строителните и монтажни работи;
9. да уведомява писмено ИЗПЪЛНИТЕЛЯ за проявилите се в офериранияте от него гаранционни срокове недостатъци (дефекти) на извършеното в изпълнение на настоящия договор – в 7 (седем) дневен срок от установяването им.

VI. ПРАВА И ЗАДЪЛЖЕНИЯ НА ИЗПЪЛНИТЕЛЯ

Чл.22. (1) По време на изготвянето на техническия проект, ИЗПЪЛНИТЕЛЯТ е длъжен:

1. да изпълни възложеното му инвестиционно проектиране качествено, с необходимия професионализъм, спазвайки условията на настоящия договор, Техническата спецификация, предоставена от ВЪЗЛОЖИТЕЛЯ, в частта ѝ, съдържаща заданието за проектиране, в пълно съответствие с изискванията на Наредба №4 от 21.05.2001 г. *за обхвата и съдържанието на инвестиционните проекти* и всички действащи относими и приложими нормативни изисквания.

2. да изработи инвестиционния проект във фаза „техническа“, чрез експертите (основни проектант и евентуално допълнителни), посочени в офертата.

3. да внесе исканите поправки, съответно – да извърши преработка на документите и проектната разработка за своя сметка в срок, определен от ВЪЗЛОЖИТЕЛЯ;

4. да извърши всички необходими съгласувания и получи съответните положителни становища за одобрение на проекта, съгласно изискванията на Закона за устройството на територията.

5. да изготви и предаде отделните части на проекта (в конкретно възложената фаза на разработването му – техническа), комплектовани в 4 (четири) екземпляра на хартиен и един - на електронен носител.

(2) По време на изпълнение на възложеното му строителство, ИЗПЪЛНИТЕЛЯТ е длъжен:

1. да изпълни на свой риск и със свои материали всички дейности по предмета на възлагане качествено, в обхвата, в сроковете и при спазване на условията, посочени в настоящия договор и приложенията към него и на изискванията на действащите нормативни актове, относими към и релевантни за тези дейности. Всички строителни материали (продукти), които се влагат в строежа на етап изпълнение трябва да са придружени с декларация за съответствие, съгласно Наредба № РД-02-20-1/2015 г. *за условията и реда за влагане на строителни продукти в строежите на Република България* и/или сертификати, удостоверяващи съответствието на материалите с действащите стандарти – БДС; БДС EN, които въвеждат международни или европейски стандарти; БДС EN, които въвеждат хармонизирани европейски стандарти; Българско техническо одобрение и Европейско техническо одобрение. Съоръженията за игра, монтирани на всяка от площадките трябва да са придружени от сертификати за съответствие с относимите стандарти, а ударопоглещащата настилка - с инструкция за полагане и поддържане, издадени от съответния/ните производител/и

2. да изпълни строително-монтажните работи, доставката и монтажа на материалите, предмет на договора, като спазва изискванията на строителните, техническите и технологични правила, нормативи и стандарти за съответните дейности и съобразно заложените условия в Техническото му предложение за изпълнение на поръчката, както и в съответствие с одобрения и съгласуван инвестиционен проект;

3. да не нарушава нормалния ритъм на живот и работа на обитателите на района, в който се извършват строителните работи, а в случаите когато това е обективно невъзможно – да го нарушава в минимална степен (функционално и времево), като за всеки такъв случай е длъжен да уведоми писмено ВЪЗЛОЖИТЕЛЯ и заинтересованите лица най-малко 3 (три) календарни дни предварително;

4. да спазва всички действащи нормативи, стандарти, инструкции и правила за безопасност на труда и да осигури за своя сметка обезопасяване на обектите на строителна интервенция;

5. да определи упълномощен свой представител, който да има правата и задълженията да го представлява пред ВЪЗЛОЖИТЕЛЯ при изпълнението на настоящия договор;

6. да осигурява винаги достъп до строежа на съответните контролни органи и на представителите на ВЪЗЛОЖИТЕЛЯ;

7. да уведомява периодично ВЪЗЛОЖИТЕЛЯ за хода на изпълнението на отделните видове строително-монтажни работи, като осигури възможност на упълномощените представители на ВЪЗЛОЖИТЕЛЯ да упражняват контрол върху изпълнението на възложените дейности;

8. да оформи, съхранява и предоставя, при поискване от представители на ВЪЗЛОЖИТЕЛЯ и на специализираните контролни органи, Заповедна книга съгласно чл. 170, ал. 3 от ЗУТ на строежа;

9. да осигури изискваните се здравословни и безопасни условия на труд при изпълнение на ръководените от него строително-монтажни работи. Щетите, настъпили в резултат от неспазване на това задължение, са изцяло за сметка на ИЗПЪЛНИТЕЛЯ;

10. да ограничи действията на своя персонал и механизация в границите на строителната площадка, като не допуска навлизането им в съседни терени;

11. да поддържа валидна за срока на изпълнение на договора застраховка имуществена отговорност за вреди, причинени на другите участници в строителството и/или на трети лица, вследствие на неправомерни действия или бездействия при или по повод изпълнение на задълженията му, съгласно чл. 171, ал. 1 от ЗУТ. При поискване от страна на ВЪЗЛОЖИТЕЛЯ или при промяна на обстоятелствата, ИЗПЪЛНИТЕЛЯТ представя в тридневен срок копия от документи, удостоверяващи валидността на застраховката му за професионална отговорност;

12. да отстранява със собствени сили и технически средства и за своя сметка допуснати грешки, недостатъци и/или други несъответствия на извършената работа с нормативните изисквания и/или изискванията, произтичащи от настоящия договор и/или приложенията към него, констатирани от ВЪЗЛОЖИТЕЛЯ, органи на местната и/или държавната власт и др., включително и такива, установени или проявили се в срока на гаранционна поддръжка. ИЗПЪЛНИТЕЛЯТ не отговаря и не поема гаранции за извършената работа, в случай че по нея се появят механични повреди, разкъсвания, възникнали в следствие от монтаж на различни съоръжения или при форсмажорни обстоятелства;

13. да монтира на обекта информационна табела, съгласно нормативните изисквания на чл. 157, ал. 5 от ЗУТ;

14. да уведоми ВЪЗЛОЖИТЕЛЯ при откриване на пропуски, неточности и/или неясноти в чертежите, спецификациите и да поиска съответните инструкции;

15. да изготви 3 (три) комплекта екзекутивни чертежи, отразяващи всички изменения и допълнения към проектната документация;

16. да изпълни възложените му допълнителни количества, нови видове работи и/или непредвидени строително - монтажни работи.

17. да съхранява доставените материали до влагането им на строежа в складове на строителната площадка или на друго място, съобразно изискванията за съхранение;

18. да се снабди с всички видове разрешителни за работа и престой на автотранспорт и механизация в зоната на обекта;

19. да отстранява със собствени сили и технически средства и за своя сметка всички недостатъци, получени в резултат на неизпълнение на задълженията по договора, отклонение от проекта и спецификацията, констатирани от ВЪЗЛОЖИТЕЛЯ, респективно определено от него с настоящия договор лице, в определен от него срок. За целта се издава писмена инструкция. Некачествено или лошо изпълнение, неотговарящо на стандартите в строителството строителни и монтажни работи не се заплаща;

20. да отстранява проявилите се по време на гаранционния период дефекти/повреди;

21. да участва в съставянето на необходимите и приложими актове и протоколи съгласно *Наредба №3 от 2003 г. за съставяне на актове и протоколи по време на строителството;*

22. да извърши за своя сметка всички работи по отстраняването на виновно допуснати грешки, недостатъци и др., констатирани от инвеститорския контрол на обекта, други държавни органи и приемателната комисия.

23. преди приемане на завършения обект от страна на Комисията, назначена от ВЪЗЛОЖИТЕЛЯ, ИЗПЪЛНИТЕЛЯТ се задължава да почисти и отстрани от обекта излишните материали, отпадъци и различните видове временни работи.

24. да охранява обекта за своя сметка до предаването му на ВЪЗЛОЖИТЕЛЯ;

25. да възстанови за своя сметка всички нанесени поражения върху елементите на градското обзавеждане, уличната и пътна мрежа, проводи и съоръжения към тях, озеленяване, дървесна, цветна и тревна растителност, освен ако не е получил изричното съгласие на ВЪЗЛОЖИТЕЛЯ за обратното.

26. да подготви, съгласува с институциите и представи на ВЪЗЛОЖИТЕЛЯ при съставяне на протокола за установяване годността за приемане на съответния обект, екзекутивна документация, отговаряща на изискванията в ЗУТ за всички открити по време на строителството подземни елементи на инфраструктурата и на новоизградените, в резултат от изпълнението на поръчката подземни и надземни елементи.

Чл.23. ИЗПЪЛНИТЕЛЯТ няма право да се позове на незнание и/или непознаване на обекта, предмет на този договор, поради която причина да иска подписването на допълнително споразумение към същия.

Чл.24. (1) Екипът на ИЗПЪЛНИТЕЛЯ за изготвяне на техническия проект се състои от основните и допълнителни проектант, съгласно представения поименен списък, който е неразделна част от настоящия договор.

(2) Оттеглянето, замяната и привличането на други експерти, извършващи проектирането, извън списъка представен с офертата, е допустимо само със съгласието на ВЪЗЛОЖИТЕЛЯ.

(3) Оттегляне на експерт-проектант и замяната му с друг се допуска само по сериозни здравословни причини, които не позволяват на експерта да продължи да работи по изпълнението на поръчката.

(4) В случая по ал. 3, ИЗПЪЛНИТЕЛЯТ е длъжен своевременно да осигури нов проектант с равностоен опит, умения и квалификация като оттеглилия се експерт.

Чл.25. (1) ИЗПЪЛНИТЕЛЯТ е длъжен да осигури изпълнението на строителството посредством предложени в офертата му инженерно-технически състав.

(2) В случай на обективна невъзможност на експерт да изпълнява задълженията си по настоящия договор, ИЗПЪЛНИТЕЛЯТ е длъжен писмено да уведоми ВЪЗЛОЖИТЕЛЯ, като удостовери по надлежен начин настъпването на обективна невъзможност, като съответно поиска замяна на експерт, с експерт, който притежава същата професионална квалификация и чиито професионална квалификация и специфичен професионален опит съответстват на тези на заменения експерт и на поставените изисквания в настоящата обществена поръчка, както и да представи доказателства за това. ВЪЗЛОЖИТЕЛЯТ има право мотивирано да откаже замяната или да поиска друг заменящ експерт.

(3) ИЗПЪЛНИТЕЛЯТ носи пълна отговорност за безопасността на работниците и други лица, при изпълнение на всички видове работи и дейности на обекта, съгласно действащите норми.

Чл.26. (1) ИЗПЪЛНИТЕЛЯТ е длъжен да направи всичко необходимо по време на строителството за недопускане на повреди или разрушение на инженерната инфраструктура в и извън границите на обекта при осъществяване на действия по изпълнение на договора.

(2) В случай, че по своя вина ИЗПЪЛНИТЕЛЯТ причини щети по предходната алинея, то възстановяването им е за негова сметка.

Чл.26а. (1) ИЗПЪЛНИТЕЛЯТ е длъжен да сключи договор за подизпълнение с подизпълнителя/подизпълнителите, посочени от него при участието му в процедурата за възлагане на обществената поръчка¹.

(2) В срок до три дни от сключването на договор за подизпълнение, както и на допълнително споразумение за замяна на посочен в офертата подизпълнител, ИЗПЪЛНИТЕЛЯТ изпраща на ВЪЗЛОЖИТЕЛЯ копие на договора/допълнителното споразумение, заедно с доказателства, че са изпълнени условията на чл. 66, ал. 2, или ал. 11 от ЗОП².

(3) ИЗПЪЛНИТЕЛЯТ носи пълна отговорност за действията и/или бездействията на подизпълнителя/ите си, като участието му/им при изпълнението на поръчката, не изменя или намалява задълженията на ИЗПЪЛНИТЕЛЯ, съгласно настоящия договор;

(4) В отношенията си с подизпълнителя/ите, ИЗПЪЛНИТЕЛЯТ е длъжен да предвиди гаранции, че:

1. приложимите клаузи на настоящия договор са задължителни и за подизпълнителя/ите;

2. действията на подизпълнителя/ите няма да доведат пряко или косвено до неизпълнение на договора, за което ИЗПЪЛНИТЕЛЯТ да иска освобождаването си от отговорност;

3. при осъществяване на контролните си функции, ВЪЗЛОЖИТЕЛЯТ и/или определеното от него в настоящия договор лице, ще могат без ограничения да извършват проверка на дейността и документацията на подизпълнителя/ите;

4. участието на подизпълнителя/ите ще е съобразно посоченото в офертата за участие на ИЗПЪЛНИТЕЛЯ, като замяната или включването на подизпълнител по време на изпълнение на настоящия договор ще се допуска по изключение, при обоснована от ИЗПЪЛНИТЕЛЯ необходимост за това и ако са изпълнени едновременно условията по чл. 66, ал. 11 от ЗОП.

(5) ВЪЗЛОЖИТЕЛЯТ отказва плащане към подизпълнител, когато искането му за плащане е оспорено от ИЗПЪЛНИТЕЛЯ, до отстраняването на причините за отказа. В този случай, няма да се счита, че ВЪЗЛОЖИТЕЛЯТ е в забава на плащането.

Чл. 27. ИЗПЪЛНИТЕЛЯТ има право:

1. да получи съответното възнаграждение за изпълнение на дейностите, предмет на възлагане при условията, по реда и в сроковете, регламентирани в чл. 6 от настоящия договор.

2. да изисква от ВЪЗЛОЖИТЕЛЯ да му предоставя необходимите данни за изготвяне на инвестиционния проект;

3. да изисква от ВЪЗЛОЖИТЕЛЯ необходимото съдействие за изпълнение на възложените по договора строително-монтажни работи, предмет на настоящето възлагане.

4. да изисква от ВЪЗЛОЖИТЕЛЯ приемане на възложените дейности, предмет на настоящия договор, в случай, че са изпълнени точно и качествено, в съответствие с одобрения инвестиционен проект, техническата спецификация, приетата оферта, депозирана от него при участието му в процедурата, в което число и предложената цена, както и всички действащи нормативни актове, изискванията на ЗУТ и подзаконовите актове по прилагането му.

5. да оспори изцяло или отчасти искания за плащания, отправени от негов/и подизпълнител/и³.

¹ Клаузите на чл. 26а са приложими, само в случаите, когато в процедурата Изпълнителят е декларирал, че ще ползва подизпълнители при изпълнение на обществената поръчка. В хипотеза на самостоятелно изпълнение на договора (без ползване на подизпълнител/и), клаузите на чл. 26а се заличават.

² В зависимост от това дали е сключен договор за подизпълнение или допълнително споразумение за замяна на подизпълнител/включване на подизпълнител, се представят доказателства по чл. 66, ал. 2 или по чл. 66, ал. 11 от ЗОП.

³ Само в приложимите случаи.

VII. ГАРАНЦИОННИ СРОКОВЕ

Чл.28. (1) Гаранционните срокове за изпълнените СМР, приети с офертата на ИЗПЪЛНИТЕЛЯ, са съобразно действащата нормативна уредба в Р. България и са както следва:

- за площадки от армиран бетон – 5/пет/години;

(2) Гаранционните срокове за съоръженията, предмет на доставка и монтаж са както следва:

- за стрийт съоръжения за външна употреба - 24 месеца;
- за фитнес съоръжения за външна употреба - 24 месеца;
- за паркова мебел - 24 месеца;
- ударопоглещаща настилка – 24 месеца.

(3) Гаранционните срокове започват да текат от датата на подписване без забележки на протокол за установяване годността за приемане на съответния обект.

(4) Всички дефекти, възникнали преди края на гаранционните срокове се констатира с протокол, съставен и подписан от представители на ВЪЗЛОЖИТЕЛЯ. Този протокол незабавно се изпраща на ИЗПЪЛНИТЕЛЯ с указан срок за отстраняване на дефекта.

(5) ИЗПЪЛНИТЕЛЯТ се задължава да отстрани за своя сметка появилите се дефекти в гаранционния срок, в срок от 10 (десет) работни дни от получаването на писменото известие от ВЪЗЛОЖИТЕЛЯ, като започне работа не по-късно от 3 (три) работни дни след получаване на известието.

(6) При проявени дефекти, преди края на гаранционните срокове, в резултат на вложени некачествени материали, доставени от ИЗПЪЛНИТЕЛЯ или некачествено извършени от него работи, същият трябва да ги отстрани за своя сметка в срок, определен от ВЪЗЛОЖИТЕЛЯ.

(7) Гаранционните срокове не текат и се удължават с времето, през което строежът е имал проявен дефект - до неговото отстраняване.

VIII. ГАРАНЦИЯ ЗА ИЗПЪЛНЕНИЕ НА ДОГОВОРА

Чл.29. (1) При подписване на договора, ИЗПЪЛНИТЕЛЯТ предоставя на ВЪЗЛОЖИТЕЛЯ гаранция, обезпечаваща изпълнението на възложеното строителство в размер на 2 % (две на сто) от стойността на договора по чл. 5, ал. 1 без ДДС.

(2) Гаранцията за изпълнение на задълженията си по договора, ИЗПЪЛНИТЕЛЯТ представя *в една от следните форми:*

1. Депозит на *парична сума* в лева, за стойностите по ал. 1, т. 1 и т. 2, платим по следната банкова сметка на Възложителя:

Банка: РАЙФАЙЗЕНБАНК ЕАД
IBAN: BG75RZBB91553320057007
BIC: RZBBBGSF

или

2. *Банкова гаранция* в лева. Гаранцията трябва да бъде безусловна, неотменима, с възможност да се усвои изцяло или на части в зависимост от претендираното обезщетение. Гаранцията трябва да съдържа задължение на банката гарант, да извърши безусловно плащане, при първо писмено искане от ВЪЗЛОЖИТЕЛЯ, в случай че ИЗПЪЛНИТЕЛЯТ не е изпълнил някое от задълженията си по договора, в съответствие с определеното в него.

или

3. *Застраховка*, която обезпечава изпълнението чрез покритие на отговорността на ИЗПЪЛНИТЕЛЯ. ИЗПЪЛНИТЕЛЯТ трябва да предостави валидни застрахователна полица, която покрива единствено рисковете, свързани с реализацията на договора, и не може да бъде използвана за обезпечаване на отговорността на Изпълнителя по друг договор. Застраховката следва да бъде направена при застраховател, който е местно лице или е

установен в държава член на ЕС, или в страна по споразумението за Европейското икономическо пространство, или в Конфедерация Швейцария, или при друг застраховател, който съгласно действащото законодателство може да осъществява застрахователна дейност на територията на Република България.

(3) Срокът на валидност на банковата гаранция, респ. застраховката, *обезпечаваща срочно изпълнение на договора*, трябва да е минимум 15 (петнадесет) дни, след изтичане срока за изпълнение на строително-монтажните работи.

(4) В хипотеза на удължаване срока за изпълнение по чл. 4, ал. 1, ИЗПЪЛНИТЕЛЯТ е длъжен да удължи срока на валидност на банковата гаранция, респ. застраховката, *обезпечаваща срочно изпълнение на договора* за период от минимум 15 (петнадесет) дни, след изтичане на удължения срок за изпълнение на строително-монтажните работи.

Чл.30. Разходите по откриването на депозита, банковата гаранция или застраховката са за сметка на ИЗПЪЛНИТЕЛЯ, а разходите по евентуалното им усвояване - за сметка на ВЪЗЛОЖИТЕЛЯ.

Чл.31. (1) В 10-дневен срок след изтичане на срока по чл. 4, ал. 4, ВЪЗЛОЖИТЕЛЯТ освобождава гаранцията, обезпечаваща срочното изпълнението на договора, съобразно формата ѝ на представяне, по един от следните начини:

1. при парична сума - чрез превеждане по банкова сметка на ИЗПЪЛНИТЕЛЯ;
2. банкова гаранция/застрахователна полица - чрез предаване на ИЗПЪЛНИТЕЛЯ на оригинала на документа за учредяването/сключването ѝ.

(3) ВЪЗЛОЖИТЕЛЯТ има право да задържи в пълен размер гаранцията, обезпечаваща срочното изпълнение, когато в процеса на изпълнение на настоящия договор възникне спор между страните, който бъде внесен за решаване от компетентен съд - до разрешаването на спора, а когато гаранцията, обезпечаваща срочното изпълнение е под формата на банкова гаранция/застрахователна полица - ИЗПЪЛНИТЕЛЯТ представя анекс за удължаване със срок от една година.

Чл.32. ВЪЗЛОЖИТЕЛЯТ не дължи на ИЗПЪЛНИТЕЛЯ лихви върху сумите по гаранцията за изпълнение, за времето, през което тези суми законно са престояли при него.

IX. ЗАСТРАХОВАНЕ И ОБЕЗЩЕТЕНИЯ

Чл.33. (1) ИЗПЪЛНИТЕЛЯТ носи пълна отговорност за изпълняваните от него и подизпълнителите му (ако има такива) дейности от датата на подписване на договора, до деня на изтичане на гаранционните срокове за строежа. В случай на повреди и щети поради някаква причина, възникнали при изпълнение на работи по строежа, или при части от тях, или на неговата механизация, ИЗПЪЛНИТЕЛЯТ ще ги отстрани за своя сметка.

(2) ИЗПЪЛНИТЕЛЯТ е длъжен да обезщети ВЪЗЛОЖИТЕЛЯ и неговия персонал, при претенции за щети или смърт, претенции за загуба или повреда на каквато и да е собственост, извън собствеността, представляваща част от съответния строеж, които претенции могат да възникнат при или по повод изпълнение или неизпълнение задълженията на ИЗПЪЛНИТЕЛЯ по договора.

(3) ИЗПЪЛНИТЕЛЯТ е отговорен за всички застраховки и обезщетения по отношение на своя персонал и собственост.

(4) ИЗПЪЛНИТЕЛЯТ се задължава да поддържа валидна Застраховка за професионална отговорност в проектирането и строителството по чл. 171, ал. 1 от ЗУТ и посочените в ал. 3 застраховки за периода на изпълнение на поръчката и да представя на ВЪЗЛОЖИТЕЛЯ при поискване всички застрахователни документи в оригинал и да го уведомява за всички обстоятелства относно изпълнението на задълженията си по застрахователните договори.

(5) В случай, че ВЪЗЛОЖИТЕЛЯТ констатира неизпълнение на задължението на ИЗПЪЛНИТЕЛЯ за поддържане на застраховките по предходните алинеи до въвеждане на

обектите в експлоатация, той може да спре всички плащания, които дължи на ИЗПЪЛНИТЕЛЯ до отстраняването на неизпълнението.

(6) ИЗПЪЛНИТЕЛЯТ е отговорен за застраховането на неговите подизпълнители в съответствие с този раздел.

Х. РЕД ЗА ПРИЕМАНЕ НА РАБОТАТА

Чл.34. (1) ИЗПЪЛНИТЕЛЯТ изготвя и предоставя на ВЪЗЛОЖИТЕЛЯ техническите проекти за площадките, предмет на договора, които проекти ВЪЗЛОЖИТЕЛЯТ съгласува и одобрява. За приемането се съставя протокол, подписан от ИЗПЪЛНИТЕЛЯ и ВЪЗЛОЖИТЕЛЯ или техни представители.

(2) В срок до 5 (пет) работни дни след получаване на техническите проекти, ВЪЗЛОЖИТЕЛЯТ е длъжен да го одобри или да даде указания за промяната му. Указанията за промяна се изпращат от ВЪЗЛОЖИТЕЛЯ до ИЗПЪЛНИТЕЛЯ в писмена форма.

(3) В случай, че ВЪЗЛОЖИТЕЛЯТ одобри и приеме изготвените от ИЗПЪЛНИТЕЛЯ технически проекти за изпълнение на възлаганите СМР, в срока по ал. 2, ИЗПЪЛНИТЕЛЯТ внася за съгласуване проектните разработки в съответните инстанции.

(4) Когато бъдат установени несъответствия на изпълнените дейности с нормативните изисквания, с Техническите спецификации или бъдат констатирани други недостатъци, ВЪЗЛОЖИТЕЛЯТ може да откаже приемането на изработеното и да върне проектната документация на ИЗПЪЛНИТЕЛЯ за отстраняване на несъответствията. Констатираните отклонения и недостатъци се описват в протокол, в който се посочва и подходящ срок за отстраняването им за сметка на ИЗПЪЛНИТЕЛЯ. ИЗПЪЛНИТЕЛЯТ нанася необходимите промени и го предоставя отново за съгласуване от ВЪЗЛОЖИТЕЛЯ.

(5) ИЗПЪЛНИТЕЛЯТ е длъжен да завърши строителството и предаде обектите в срока по чл. 4, ал. 4 от настоящия договор.

(6) Приемането на изпълнените дейности се удостоверява с Протокол за приемане на извършени строително-монтажни работи, одобрен от ВЪЗЛОЖИТЕЛЯ и подписан от него и от ИЗПЪЛНИТЕЛЯ.

(4) Подписването от страна на ВЪЗЛОЖИТЕЛЯ на Протокол за приемане на извършени СМР се извършва след пълна проверка на място и по документи. За извършената проверка и резултатите от нея се изготвя двустранен констативен протокол, удостоверяващ съответствието между заложен, актуван и реално изпълнен строително-монтажни работи (СМР). На заплащане подлежат само действително извършени количества и видове СМР, приети от ВЪЗЛОЖИТЕЛЯ по договорения ред.

(5) За удостоверяване изпълнението на завършени видове строителни и монтажни работи се съставят и всички изискуеми според категорията на строежа и съгласно Наредба № 3/31.07.2003 г. актове и протоколи. С актовете и протоколите участниците в строителството удостоверяват спазването на изискванията към строежите по чл. 169, ал. 1 и 3 от Закона за устройство на територията.

(6) Изпълнението на строително – монтажните работи, предмет на настоящия договор завършва със съставянето и подписването на протокол за установяване годността за приемане на съответния обект, без забележки по изпълнението.

(7) В случай, че при съставяне на протокола по предходната алинея бъдат установени забележки (неизвършени, незавършени или недобре извършени работи), същите се описват и подлежат на отстраняване до подаване на искане за издаване на разрешение за ползване, за което се съставя двустранен констативен протокол. В този случай, изпълнението на СМР се счита за завършено съгласно договореното с подписване на протокола за отстраняване на констатираните забележки.

(8) Обектите на поръчката, предмет на настоящия договор, се считат окончателно завършени с въвеждането им в експлоатация.

Чл.35. (1) Когато при проверката на място и по документи, ВЪЗЛОЖИТЕЛЯТ констатира, че ИЗПЪЛНИТЕЛЯТ се е отклонил от поръчката или работата му е с недостатъци, ВЪЗЛОЖИТЕЛЯТ има право да откаже нейното приемане и заплащане на съответна част от дължимото възнаграждение, докато ИЗПЪЛНИТЕЛЯТ не отстрани недостатъците или не извърши необходимите и уговорени работи точно в качествено и количествено отношение.

(2) В случаите по предходната алинея ВЪЗЛОЖИТЕЛЯТ и ИЗПЪЛНИТЕЛЯТ подписват двустранен констативен протокол, в който се описват установените отклонения/недостатъци, причините за тях, като ВЪЗЛОЖИТЕЛЯТ разполага с едно от следните права по избор:

- да определи подходящ срок, в който ИЗПЪЛНИТЕЛЯТ да поправи работата си за своя сметка;

- да отстрани сам за сметка на ИЗПЪЛНИТЕЛЯ отклоненията от поръчката, респективно недостатъците на работата;

- да намали възнаграждението съразмерно с намалената цена или годност на изработеното.

(3) Когато отклоненията от поръчката или недостатъците на работата са толкова съществени, че правят работата негодна, съобразно договореното, ВЪЗЛОЖИТЕЛЯТ има право да развали договора.

(4) Рискът от случайно погиване на обектите преминава от ИЗПЪЛНИТЕЛЯ върху ВЪЗЛОЖИТЕЛЯ от момента на въвеждането им в експлоатация.

XI. ИЗМЕНЕНИЕ И ПРЕКРАТЯВАНЕ НА ДОГОВОРА

Чл.36. Договорът може да бъде изменян само в случаите по чл. 116 от Закона за обществените поръчки.

Чл.37. (1) Настоящият договор се прекратява:

1. с изтичането на срока за изпълнението му.

2. с окончателното му изпълнение;

3. по взаимно съгласие между страните, изразено в писмена форма.

4. при настъпване на обективна невъзможност за изпълнение на възложената работа, което обстоятелство следва да се докаже от страната, която твърди, че такава невъзможност е налице.

5. при виновно неизпълнение на задълженията на една от страните по договора – с 10-дневно писмено предизвестие от изправната до неизправната страна;

6. в хипотезите на чл. 118 от Закона за обществените поръчки;

7. в хипотеза, че ИЗПЪЛНИТЕЛЯТ ползва подизпълнител, без да е декларирал това в офертата си, или използва подизпълнител, който е различен от този, посочен в офертата му;

8. при започване на процедура по ликвидация на ИЗПЪЛНИТЕЛЯ или на член на Обединението⁴.

9. при откриване на производство за обявяване в несъстоятелност на ИЗПЪЛНИТЕЛЯ или на член на Обединението, както и при обявяване в несъстоятелност на ИЗПЪЛНИТЕЛЯ или член на Обединението⁵;

(2) ВЪЗЛОЖИТЕЛЯ може да прекрати договора едностранно, след изпращане на 15 -дневно писмено предизвестие, в случай, че:

1. се констатира съществени отклонения от офертата, допуснати от ИЗПЪЛНИТЕЛЯ;

2. в хипотезата на чл. 35, ал. 3 от настоящия договор;

⁴ Последното се записва в случай, че участникът, избран за изпълнител е обединение.

⁵ Хипотезата за член на обединението се вписва в договора, когато участникът, определен за изпълнител е Обединение.

3. при грубо неизпълнение от страна на ИЗПЪЛНИТЕЛЯ на други негови задължения по договора;

4. при незапочване на строителството в едномесечен срок от датата на предаване на обекта на ИЗПЪЛНИТЕЛЯ за извършване на СМР с протокол за предаване на строителната площадка;

5. по преценка на ВЪЗЛОЖИТЕЛЯ, когато след започване на работа и на всеки последващ етап от изпълнението на обекта, се установи, че:

- има несъответствие с предложената строителна програма.
- се установи отклонение (забава) с повече от 15 (петнадесет) дни.

Договорът не се прекратява, ако в срока на предизвестие то нарушението бъде отстранено за сметка на ИЗПЪЛНИТЕЛЯ.

(3) В случаите на ал. 2, т. 5, ВЪЗЛОЖИТЕЛЯТ дава 15-дневен срок на ИЗПЪЛНИТЕЛЯ да приведе изпълнението на обекта в съответствие с поетите ангажименти и ако в този срок ИЗПЪЛНИТЕЛЯТ не приведе обекта в състояние, съобразно поетите ангажименти, ВЪЗЛОЖИТЕЛЯТ може да прекрати договора с едностранно уведомление. Договорът се счита за прекратен от момента на получаване на уведомлението от ИЗПЪЛНИТЕЛЯ.

(4) В случаите на ал. 3 от настоящия член, ВЪЗЛОЖИТЕЛЯТ може и да не прекрати договора, ако прецени и ИЗПЪЛНИТЕЛЯТ докаже, че временните отклонения и междинното забавяне могат да бъдат преодолен и крайният срок ще бъде спазен, както и качествено и количествено изпълнение на обекта на договора. Във всички случаи обаче, ВЪЗЛОЖИТЕЛЯТ си запазва правото на преценка и може да прекрати договора по реда на ал. 3 и ал. 4 на настоящия член, независимо от обосновката на ИЗПЪЛНИТЕЛЯ.

(5) В случай на прекратяване на договора по взаимно съгласие или в резултат на форсмажорни обстоятелства или обективна невъзможност за изпълнение, ВЪЗЛОЖИТЕЛЯТ извършва частично плащане на дължими суми съгласно двустранно подписан Протокол за действително изпълнение на видове и количества работи към датата на прекратяване на договорните отношения, съобразен с изискванията на Договора и заплатените вече изпълнени строително - монтажни работи.

(6) При прекратяване на договора, договорените гаранции за успешно завършените работи се запазват, като за целта ИЗПЪЛНИТЕЛЯТ издава Гаранционен протокол.

Чл.38. При прекратяване на договора, независимо от причината за това, ИЗПЪЛНИТЕЛЯТ е длъжен:

1. незабавно след узнаването да направи всичко необходимо за приключване на започнатите работи до степен да бъдат годни за ползване от ВЪЗЛОЖИТЕЛЯ;

2. да предаде цялата строителна документация, машини, съоръжения и материали, за които ВЪЗЛОЖИТЕЛЯТ е заплатил;

3. да предаде всички строително-монтажни работи, изпълнени от него до датата на прекратяването;

4. да обезопаси строителната площадка.

Чл.39. (1) ВЪЗЛОЖИТЕЛЯТ може да прекрати настоящия договор, ако в резултат на обстоятелства, възникнали след сключването му, не е в състояние да изпълни своите задължения. В този случай ВЪЗЛОЖИТЕЛЯТ дължи на ИЗПЪЛНИТЕЛЯ обезщетение за претърпените вреди от сключването на договора.

(2) Когато са настъпили съществени промени във финансирането на обществената поръчка, предмет на договора, извън правомощията на ВЪЗЛОЖИТЕЛЯ, които той не е могъл или не е бил длъжен да предвиди или предотврати, същият може да прекрати договора с писмено уведомление, веднага след настъпване на обстоятелствата.

ХІІ. НЕПРЕОДОЛИМА СИЛА

Чл.40 (1). Страните се освобождават от отговорност за неизпълнение на задълженията си, когато невъзможността за изпълнение на договора се дължи на непреодолима сила. Никоя от страните не може да се позовава на непреодолима сила, ако е била в забава и не е информирала другата страна за възникването ѝ.

(2) Страната, засегната от непреодолима сила, е длъжна да предприеме всички необходими мерки, за да намали до минимум понесените вреди и загуби, както и да уведоми писмено другата страна незабавно при настъпване на непреодолимата сила.

(3) Докато трае непреодолимата сила, изпълнението на задължението се спира.

(4) Не може да се позовава на непреодолима сила онази страна, чиято небрежност или умишлени действия или бездействия са довели до невъзможност за изпълнението на договора.

(5) Липсата на парични средства не представлява непреодолима сила.

(6) В случай на непреодолима сила, ВЪЗЛОЖИТЕЛЯТ ще заплати на ИЗПЪЛНИТЕЛЯ само стойността на извършените и приети към момента на установяване на непреодолимата сила услуги.

ХІІІ. НЕИЗПЪЛНЕНИЕ. ОТГОВОРНОСТ. САНКЦИИ

Чл.41. В случай че не заплати в договорените срокове вознаграждението, дължимо за изпълнение на дейностите, предмет на възлагане, ВЪЗЛОЖИТЕЛЯТ ще дължи на ИЗПЪЛНИТЕЛЯ неустойка в размер на 0,5% за всеки ден просрочие, но не повече от 10% от общата стойност на инженеринговите дейности, установена в чл. 5, ал. 1 от договора.

Чл.42. В случай че не извърши в срок възложените му дейности по изготвяне на инвестиционния проект и/или на строително - монтажните и ремонтни работи, ИЗПЪЛНИТЕЛЯТ ще дължи на ВЪЗЛОЖИТЕЛЯ неустойка в размер на 0,5% от общата стойност на съответно възложените работи, установена в чл. 5 от договора за всеки ден просрочие, но не повече от 10% от общата стойност на съответната дейност, установена в чл. 5, ал. 1 от договора за всеки ден просрочие.

Чл.43. При отказ да отстрани появилите се дефекти при изпълнение на поръчката в рамките на гаранционния срок, ИЗПЪЛНИТЕЛЯТ дължи на ВЪЗЛОЖИТЕЛЯ направените разходи по отстраняването им, доказани с финансово-счетоводни документи.

Чл.44. (1) При забава за изпълнение на СМР, ИЗПЪЛНИТЕЛЯТ дължи неустойка в размер на 0,5% от стойността на неизпълнените и забавени работи за всеки просрочен ден. ВЪЗЛОЖИТЕЛЯТ начислява дължимата неустойка, като има право да я удържа от дължими суми по този договор или от стойността на предоставената гаранция за изпълнение на договора. ВЪЗЛОЖИТЕЛЯТ има право в случай, че ИЗПЪЛНИТЕЛЯТ успее да навакса закъснението и да завърши СМР в договорения краен срок, да му възстанови задържаните суми.

(2) При частично неизпълнение на възложената работа, ИЗПЪЛНИТЕЛЯТ дължи неустойка в размер на стойността на неизпълнените работи, ведно с 1% (един процент) от стойността на договора.

(3) При неотстраняване на появилите се дефекти в рамките на съответния гаранционен срок, съгласно чл. 28, ал. 1 от настоящия договор, ИЗПЪЛНИТЕЛЯТ дължи на ВЪЗЛОЖИТЕЛЯ направените разходи по отстраняването им, доказани с финансово-счетоводни документи, както и неустойка в размер на 10 % от тяхната стойност.

(4) В хипотеза на пълно неизпълнение предмета на договора от страна на ИЗПЪЛНИТЕЛЯ, същият дължи на ВЪЗЛОЖИТЕЛЯ връщане на всички авансово платени суми по договора, както и неустойка в размер на 20 % от общата стойност на договора. Възстановяването на дължимите суми и неустойката се заплащат от ИЗПЪЛНИТЕЛЯ в 14-дневен срок, считано от датата на получаване на покана за доброволно изпълнение, като при

неизпълнение ВЪЗЛОЖИТЕЛЯТ пристъпва към принудително събиране на дължимите суми по законоустановения ред.

(5) При прекратяването на договора по вина на ИЗПЪЛНИТЕЛЯ, същият има право да получи цената само на успешно завършените преди прекратяването строителни работи, дължейки и неустойка в размер на 20 % върху разликата между общата стойност на договора и стойността на извършените работи.

(6) При некачествено или неточно изпълнени работи по договора, освен задължението за отстраняване на дефектите се прилагат и другите възможности, предвидени в чл. 265 от ЗЗД, както и възможностите, предвидени в настоящия договор.

(7) Страните се съгласяват, че неустойките по настоящия договор се кумулират по отношение на различни хипотези и случаи на неизпълнение.

Чл.45. В случай на констатирани и вписани в заповедната книга от инвеститорския контрол неспазване на правилата за изпълнение на СМР и „Здравословни и безопасни условия на труд“, ВЪЗЛОЖИТЕЛЯТ може да удържи окончателно до 0,5% от договорената стойност по чл. 5, ал. 1.

Чл. 46. (1) Отговорността на ИЗПЪЛНИТЕЛЯ по този раздел се прилага самостоятелно и независимо от възможността на ВЪЗЛОЖИТЕЛЯ да прекрати договора.

(2) За претърпени от ВЪЗЛОЖИТЕЛЯ вреди, последният се обезщетява от предвидените с настоящия договор застраховки.

(3) Всяка от Страните има право да претендира по общия ред обезщетения за претърпените от нея вреди и пропуснати ползи над уговорените размери на неустойките на общо основание.

XIV. ПОДСЪДНОСТ

Чл.47. (1) Всички спорове, които могат да възникнат във връзка с настоящия договор, по повод неговото изпълнение или тълкуване, включително споровете, породени или отнасящи се до неговата недействителност или прекратяване, страните трябва да решат чрез договаряне помежду си.

(2) В случай на невъзможност за разрешаване на споровете по пътя на договарянето, те подлежат на разглеждане и решаване по съдебен ред от компетентния съгласно българското законодателство съд.

XV. ОБЩИ ПОЛОЖЕНИЯ

Чл.48. Настоящият договор се сключва на основание чл. 194, ал.1, във връзка с чл. 20, ал. 3, т. 1 от ЗОП и Протокола на комисията, провела избора на изпълнител по обявената по реда и при условията на Глава 26^{та} от ЗОП и Глава 9^{та} от ППЗОП обществена поръчка.

Чл.49. Промяна във видовете и количества на СМР, допустими като дейности по проекта, се извършва само при следните условия и ред: ИЗПЪЛНИТЕЛЯТ изготвя протокол за корекция на КСС, корекционна сметка и други необходими доказателствени документи (фотоматериали, анализи на единични цени, копие от заповеди, ексекутиви и др.), които се одобряват от ВЪЗЛОЖИТЕЛЯ при условията регламентирани в ЗУТ и *Наредба №3 за съставяне на актове и протоколи по време на строителството.*

Чл.50. Всяка от страните по този договор се задължава да не разпространява информация за другата страна, станала ѝ известна при или по повод сключването и изпълнението на този договор.

Чл.51. (1) Цялата кореспонденция между страните във връзка с настоящия договор, следва да бъдат в писмена форма. Кореспонденцията ще се получават на следните адреси от лицата за контакт:

1. за ИЗПЪЛНИТЕЛЯ: „АС-СТРОЙ“ ЕООД, гр. Русе, ул. „Петко Д.Петков“ № 8, e-mail: asstroi@abv.bg, тел.: 0888253929;

2. за ВЪЗЛОЖИТЕЛЯ: Община Панагюрище, гр. Панагюрище - 4500, пл. „20-ти април” № 13, факс: 0357 63068, e-mail: obstina@abv.bg, тел.: 0357 60041

(2) При промяна на данните, посочени в предходната алинея, всяка от Страните е длъжна незабавно да уведоми писмено другата страна.

(3) Определените в ал. 1 лица за контакт са упълномощени да упражняват мониторинг и контрол по изпълнението на договора, да подават заявки, да подписват констативните и други протоколи, предвидени в настоящия договор, когато в договора или в Техническата спецификация не е предвидено друго лице за това.

Чл. 52. Когато в този договор е предвидено, че определено действие или отговорност е за сметка на ИЗПЪЛНИТЕЛЯ, то разходите за това действие или отговорност не могат да се искат от ВЪЗЛОЖИТЕЛЯ като допълнение към цената за изпълнение на договора.

Чл. 53. Нищожността на някоя от клаузите по договора или на допълнително уговорени условия не води до нищожност на друга клауза или на договора като цяло.

Чл. 54. За неуредените в този договор въпроси се прилагат разпоредбите на Търговския закон, Закона за задълженията и договорите и разпоредбите на действащото българско законодателство, относими към възлаганите дейности.

Договорът се състави и подписа в 3 (три) еднообразни екземпляра – един за ИЗПЪЛНИТЕЛЯ и два за ВЪЗЛОЖИТЕЛЯ.

Приложения:

Приложение №1 – Техническа спецификация;

Приложение №2 – Техническо предложение;

Приложение №3 – Ценова оферта;

ВЪЗЛОЖИТЕЛ:

.....
Никола Иванов Белишки
Кмет на община Панагюрище

.....
ЦВЕТАНА ЯКОВА
Гл. Счетоводител

ИЗПЪЛНИТЕЛ:

.....
Светозар Стефанов Русе
„АС-СТРОЙ“ ЕООД





Утвърждавам:

Никола Белишки
Кмет на Община Панагюрище

ТЕХНИЧЕСКА СПЕЦИФИКАЦИЯ

„ИЗГРАЖДАНЕ НА СПОРТНИ ПЛОЩАДКИ В УЧИЛИЩАТА НА ОБЩИНА ПАНАГЮРИЩЕ” – проектиране и строителство“

Техническата спецификация описва изискванията на възложителя относно обхвата, качеството и приемането на проектирането и изпълнението на строителството в изпълнение на обществената поръчка с предмет „ИЗГРАЖДАНЕ НА СПОРТНИ ПЛОЩАДКИ В УЧИЛИЩАТА НА ОБЩИНА ПАНАГЮРИЩЕ” – проектиране и строителство в:

1. с. Поибрене, УПИ I – ОУ „Свещеник Недельо Иванов” една площадка с размери 10x10 метра или 100 м²,
2. с . Попинци, УПИ I – ОУ „Отец Пайсий” една площадка с размери 10x10 метра или 100 м²,
3. гр. Панагюрище, УПИ I – ОУ „20-ти април” една площадка с размери 10x12 метра или 120 м²,
4. гр. Панагюрище, УПИ I – ОУ „Проф.Марин Дринов” една площадка с размери 10x12 метра или 120 м²,
5. гр. Панагюрище, УПИ I – СУ „Нешо Бончев” една площадка с размери 10x12 метра или 120 м²

Цел на поръчката: Осигуряване на подходящи условия за спорт и предоставяне за ползване на спортни обекти и съоръжения на учениците и гражданите на Община Панагюрище за подобряване на тяхното здраве и физическо развитие чрез практикуване на физически упражнения и спорт, както и създаване на подходящи условия за популяризиране на масовия спорт.

1. Предмета на изпълнение на предмета на поръчката включва:

- 1.1 Изготвяне на проектна документация по част Паркоустройство и Благоустройство, част Геодезия, част Конструкции, част ПБЗ за 5 броя стрийт фитнес площадки, за които ще бъде издадено разрешение за строеж на основание чл.147, ал.10 от ЗУТ във връзка с чл.55 от ЗУТ.
- 1.2 Изграждане на стрийт фитнес площадки на открито, съгласно одобрените проекти.

В предмета на поръчката е включено изготвянето на проектна документация и изграждане на спортни площадки, обхващащи минимум следните видове работи: направа механизирани изкоп за основа 20см., направа на ръчни изкопи за стъпки за фитнес съоръженията, кофраж, армиране и бетониране на стъпки за фитнес съоръженията, доставка и полагане на трошен камък за подравняване и уплътняване на терена, доставка и полагане на градински бордюри за ограждане на терена, полагане на бетон с дебелина 10 см., доставка и монтаж на стрийт фитнес съоръжения по изискванията на Техническата спецификация, доставка и полагане на каучукова ударопогълщаща настилка с дебелина 25 мм зелена и червена, извозване на земни

маси и строителни отпадъци на депо и изработка, доставка и монтаж на информационна табела.

2. Технически изисквания към външните стрийт фитнес съоръжения и оборудване на площадките:

2.1. Площадка на открито в с. Поибрене УПИ I – ОУ „Свещеник Недельо Иванов” с размери 10x10 м /100 м²/ - 1 брой съдържаща:

✓ 1 брой Мултифункционален стрийт фитнес уред с осем броя носещи колони изработени изцяло от метал, обработен с прахово полиестерно покритие. Съоръжението да е с размери минимум 3900 мм. дължина и 3800 мм. ширина.

Уредът да покрива тренировки на ръце, гърди, гръб и коремна област. Да съдържа лост, шведска стена, стойка за раменна преса, 45 градусова наклонена стълба за ръце, маймунска стълба разположена от двете страни на хоризонтален лост, маймунска стълба движеща се нагоре и надолу.



✓ 1 брой Успоредка с четири броя носещи колони изработени изцяло от метал, обработен с прахово полиестерно покритие. Съоръжението е с размери минимум 1500 мм. дължина и 500 мм. ширина

Уредът да покрива тренировки на ръце, гърди, гръб и коремна област.



✓ 1 брой Мултифункционален стрийт фитнес уред с два броя носещи колони изработени изцяло от метал, обработен с прахово полиестерно покритие. Съоръжението е с размери минимум 1299 мм. дължина и 1233 мм. ширина.

Уредът да покрива тренировки на ръце, гърди, гръб и коремна област. Да съдържа стойка за кофички, висилки халки, стойка за раменна преса.



✓ 2 броя Стрийт фитнес уред пейка. Метални крака от ламарина и дървени греди върху, които има здраво закрепени четири броя стойки за лицеви опори и коремни преси. Метала да е обработено с прахово полиестерно покритие, дървото да е обработено с лак на водна основа. Съоръжението е с размери минимум 1700 мм. дължина и 520 мм. ширина.

Уредът да покрива тренировки на ръце, гръб и коремна област. Да съдържа здраво закрепени към дървените греди четири броя стойки за лицеви опори и коремни преси.



✓ 2 броя Метално кошче за отпадъци с въртяща се кофа в две посоки.



✓ 2 броя Пейка без облегалка с метални крака и дървени греди за сядане. Съоръжението е с размери минимум 1600 мм. дължина и 380 мм. ширина.



2.2. Площадка на открито в с. Попинци УПИ I – ОУ „Отец Пайсий” с размери 10x10 м /100 м2/ - 1 брой съдържаща:

✓ 1 брой Стрийт фитнес уред с два броя носещи колони изработени изцяло от метал, обработен с прахово полиестерно покритие. Съоръжението да е с размери минимум 2700 мм дължина и 700 мм. ширина

Уредът да покрива тренировки на ръце, гърди, гръб. Да съдържа маймунска стълба разположена от двете страни на хоризонтален лост.



✓ 1 брой Успоредка с четири броя носещи колони изработени изцяло от метал, обработен с прахово полиестерно покритие. Съоръжението да е с размери минимум дължина 1500 мм и ширина 500 мм.

Уредът да покрива тренировки на ръце, гърди, гръб и коремна област.



✓ 1 брой Стрийт фитнес уред с четири броя носещи колони изработен изцяло от метал, обработен с прахово полиестерно покритие. Съоръжението да е с размери минимум дължина 4570 мм и ширина 110 мм.

Уредът да покрива тренировки на ръце, гърди, гръб и коремна област. Да съдържа шведска стена, два лоста на различна височина.



✓ 1 брой Мултифункционален стрийт фитнес уред с два броя носещи колони изработени изцяло от метал, обработен с прахово полиестерно покритие. Съоръжението да е с размери минимум дължина 1290 мм и ширина 1230 мм.

Уредът да покрива тренировки на ръце, гърди, гръб и коремна област. Да съдържа стойка за кофички, висилки халки, стойка за раменна преса.



✓ 1 брой Стрийт фитнес уред с четири броя носещи колони изработени изцяло от метал, обработен с прахово полиестерно покритие. Съоръжението да е с размери минимум 4300 мм дължина и 1440 мм. ширина

Уредът да покрива тренировки на ръце, гърди, гръб. Да съдържа три лоста, два от които да са на една височина, третия да е по-висок. Две от носещите колони да са издадени напред за възможност за правене на набирания, две стойки за лицеви опори, четири стойки в задната част – две по две издадени с различна дължина.



✓ 2 броя Стрийт фитнес уред пейка. Метални крака от ламарина и дървени греди върху, които има здраво закрепени четири броя стойки за лицеви опори и коремни преси. Метала да е обработено с прахово полиестерно покритие, дървото да е обработено с лак на водна основа. Съоръжението е с размери дължина 1700 мм и ширина 520 мм.

Уредът да покрива тренировки на ръце, гръб и коремна област. Да съдържа здраво закрепени към дървените греди четири броя стойки за лицеви опори и коремни преси.



✓ 2 броя Метално кошче за отпадъци с въртяща се кофа в две посоки.



✓ 2 броя Пейка без облегалко метални крака и дървени греди за сядане. Съоръжението да е с размери минимум дължина 1600 мм. и ширина 380 мм



2.3. Площадки на открито в гр. Панагюрище, разположени в:

- УПИ I – ОУ „20-ти април” една площадка с размери 10x12 м /120 м²/;
- УПИ I – ОУ „Проф.Марин Дринов” една площадка с размери 10x12 м /120 м²/;
- УПИ I – СУ „Нешо Бончев” една площадка с размери 10x12 м /120 м²/;

3 броя, единични, съдържащи:

✓ 1 брой Мултифункционален стрийт фитнес уред с осем броя носещи колони изработени изцяло от метал, обработен с прахово полиестерно покритие. Съоръжението да е с размери минимум 3900 мм. дължина и 3800 мм. ширина.

Уредът да покрива тренировки на ръце, гърди, гръб и коремна област. Да съдържа лост, шведска стена, стойка за раменна преса, 45 градусова наклонена стълба за ръце, маймунска стълба разположена от двете страни на хоризонтален лост, маймунска стълба движеща се нагоре и надолу.



✓ 1 брой Мултифункционален стрийт фитнес уред с четири броя носещи колони и два броя допълнителни колони изработени изцяло от метал, обработен с прахово полиестерно покритие. Съоръжението да е с размери минимум 4400 мм дължина и 2800 мм. ширина

Уредът да покрива тренировки на ръце, гърди, гръб и коремна област. Да съдържа два лоста на различна височина, шведска стена, маймунска стълба, висилка халки, 2 броя дървени пейки за коремни преси



✓ 1 брой Многофункционален фитнес уред с два броя носещи колони изработени изцяло от метал, обработен с прахово полиестерно покритие. Съоръжението да е с размери минимум 3560 мм дължина и 2100 мм. ширина

Уредът да покрива тренировки на гръб, коремни мускули, ръце. Да има стойка за правене на упражнения за коремни мускули и кофички, лост за набилания, седалка с подвижен лост над нея, чрез който при натискане на лоста надолу седалката се вдига нагоре.



✓ 1 брой Стрийт фитнес уред с два броя носещи колони и два броя допълнителни колони изработени изцяло от метал, обработен с прахово полиестерно покритие. Съоръжението да е с размери минимум 1270 мм. дължина и 750 мм. ширина

Уредът да покрива тренировки на ръце, гърди, гръб и коремна област. Да съдържа шведска стена, лост за набирания.



✓ 1 брой Стрийт фитнес уред с два броя носещи колони и два броя допълнителни колони изработени изцяло от метал, обработен с прахово полиестерно покритие. Съоръжението да е с размери минимум 1260 мм дължина и 1040 мм. ширина

Уредът да покрива тренировки на ръце, гърди, гръб и коремна област. Да съдържа стойка за кофички.

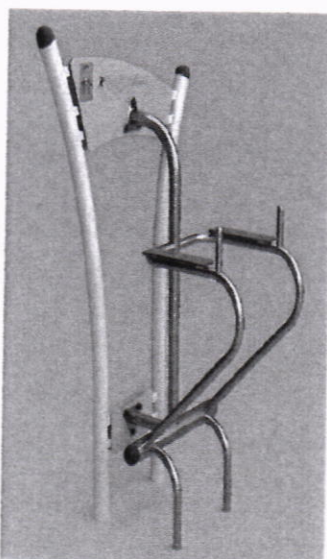

✓ 1 брой Стрийт фитнес уред с два броя носещи колони и два броя допълнителни колони изработен изцяло от метал, обработен с прахово полиестерно покритие. Съоръжението да е с размери минимум 1500 мм дължина и 90 мм. ширина

Уредът да покрива тренировки на гръб и коремна област. Да съдържа лежанка за коремни преси и гръбни преси.

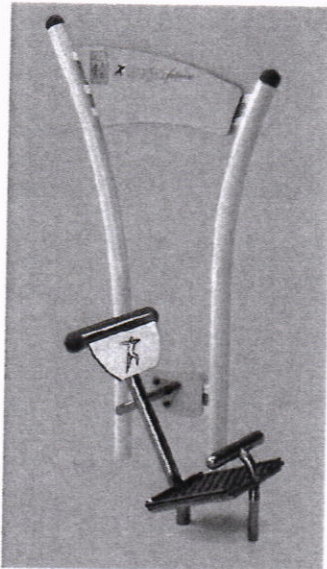

✓ 2 броя, Стрийт фитнес уред пейка. Метални крака от ламарина и дървени греди върху, които има здраво закрепени четири броя стойки за лицеви опори и коремни преси. Метала да е обработен с прахово полиестерно покритие, дървото да е обработено с лак на водна основа. Съоръжението да е с размери минимум дължина 1700 мм и ширина 520 мм. (фиг.4)

Уредът да покрива тренировки на ръце, гръб и коремна област. Да съдържа здраво закрепени към дървените греди четири броя стойки за лицеви опори и коремни преси.



✓ 2 броя, Метално кошче за отпадъци с въртяща се кофа в две посоки.



✓ 2 броя, Пейка без облегалка метални крака и дървени греди за сядане. Съоръжението е с размери дължина 1600 мм. и ширина 380 мм

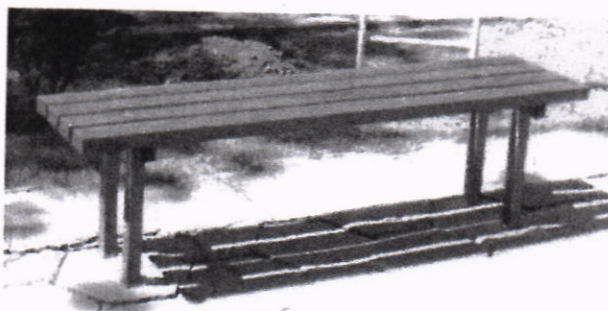

***Изображенията на уредите са примерни**

3. Основни изисквания за изпълнение на поръчката

- ✓ Изготвения технически инвестиционен проект трябва да е в обхват и съдържание съгласно изискванията на Наредба № 4 от 21 май 2001 г. за обхвата и съдържанието на инвестиционните проекти, изм. ДВ. бр.44 от 2 Юни 2017г. Проекта трябва да съдържа минимум частите Паркоустройство и Благоустройство, Геодезия, Конструкции и ПБЗ;
- ✓ Всяка част на инвестиционния проект трябва да съдържа обяснителна записка, чертежи, количествена и количествено – стойностна сметка;
- ✓ Техническите инвестиционни проекти за всяка спортна площадка се представя в 4 екз. на хартиен носител и 1 бр. на електронен носител. Всяка част трябва да бъде подписана и подпечатана от проектантите по частите.
- ✓ Изпълнението на строително-монтажните работи (СМР) е на основание разработените и одобрени технически инвестиционни проекти, при спазване на изискванията на всички действащи към настоящия момент закони, правилници и нормативи, касаещи изпълнението на обекти от такъв характер.
- ✓ При изпълнение на поръчката да се спазват техническите нормативни актове по изпълнението, документирането и приемането на строителството, съгласно Закона за устройство на територията и следните наредби към него: Наредба № 1/30.07.2003 г. за номенклатурата на видовете строежи (Обн., ДВ, бр. 72 от 2003 г.; изм. и доп., бр. 23 от 2011 г.и бр. 98 от 2012 г.), Наредба № 2 от 31.07.2003 г. за въвеждане на строежите в Република България и минимални гаранционни срокове за изпълнени строителни и монтажни работи, съоръжения и строителни обекти (Обн. ДВ. бр.72 от 15 Август 2003г., изм. ДВ. бр.49 от 14 Юни 2005г., изм. и доп. ДВ. бр.98 от 11 Декември 2012г), Наредба № 3 от 31.07.2003 г. за съставяне на актове и протоколи по време на строителството (Обн., ДВ, бр. 72 от 2003 г.; изм. и доп., бр. 37 от 2004 г., бр. 29 от 2006 г.и бр. 98 от 2012 г), както и всички действащи в Република България нормативни актове.

- ✓ Да се спазват всички изисквания и заложен параметри в отделните части на Инвестиционния проект. Всички изпълнени СМР следва да отговарят на изискванията описани в ПИПСМР.
- ✓ Изпълнителят трябва да осигури квалифициран персонал, подходящо оборудване, машини и строителна механизация с достатъчен капацитет за извършване на дейностите по Договора с нужното качество и в срок. Строителните материали, които ще се влагат в изграждането на обектите трябва да отговарят на проекта и на изискванията на Наредбата за съществените изисквания към строежите и оценяване съответствието на строителните продукти и да се съгласуват по вид и качество с лицата, определени да извършват независим надзор и инвеститорски контрол на обекта. Всички материали трябва да отговарят на българските стандарти или хармонизирани такива с европейски стандарти, да са придружени със сертификат за качество, декларация за съответствие и указания за прилагане.
- ✓ При извършване на СМР следва да се спазват всички действащи нормативни изисквания за безопасна, здравословна и качествена работа и среда. След приключване на строително-монтажните работи /СМР/ и преди организиране на процедурата за установяване годността на строежа, строителната площадка трябва да бъде изчистена и околното пространство - възстановено /приведено в проектния вид/.
- ✓ Да не се допуска замърсяване със строителни отпадъци и земни маси и нанасяне на щети на съществуващата инфраструктура.
- ✓ Без одобрението на Възложителя, Изпълнителя не е разрешено да премахва, премества или реже каквито и да са дървета, намиращи се на територията на обекта / ако има такива/. Защитата на всички съществуващи дървета, които се намират в района на работа, е отговорност на Изпълнителя.
- ✓ Изпълнителят трябва да положи всички усилия, за да сведе до минимум продължителността на складиране на Площадката на материали и оборудване, като планира доставките, така че да съвпадат с нуждите на строителството. Изпълнителят трябва да обърне специално внимание на адекватното им опазване на площадката. Изпълнителят не трябва да съхранява на площадката ненужни материали и оборудване.
- ✓ При извършване на строително-монтажните работи изпълнителите са длъжни да извършат селективно разделяне и извозване на строителните отпадъци за рециклиране. След завършване и тестване на строителните и монтажни работи, Изпълнителят трябва да отстрани от работните площадки всички отпадъци и излишна почва, а също така и временните строителни знаци, инструменти, скелета, материали, строителна механизация или оборудване.
- ✓ При изпълнение на СМР се съставят и подписват всички необходими документи съгласно Наредба 3 за съставяне на актове и протоколи по време на строителството. Приемането и въвеждането в експлоатация на обекта става съгласно чл. 177, ал.3 от ЗУТ и Наредба № 2/ 31.07.2003г. за въвеждане в експлоатация на строежите в Република България и минималните гаранционни срокове за изпълнени строителни и монтажни работи, съоръжения и строителни обекти.

✓ За многофункционалните спортни площадки трябва да бъде изготвен Доклад от извършена проверка за съответствието на изпълнената площадка с изискванията за безопасност, Наредба № 1 от 12 януари 2009 г. (Обн., ДВ, бр. 10 от 2009 г.; изм., бр. 27 от 2013 г.; изм. и доп., бр. 69 от 2015 г.) за условията и реда за устройството и безопасността на площадките за игра.

При изпълнение на поръчката трябва да се спазват следните технически изисквания:

1. Изискванията на действащото законодателство;
2. Съоръженията да са придружени със сертификат за качество на съоръженията от производителя;
3. Съоръженията да бъдат изработени по техническите изисквания на Възложителя.
4. Да бъдат представени декларации за съответствие на материалите.

ИЗГОТВИЛ:

ИНЖ.ЗЛАТКА РУНОВА



~~12~~

ЦЕНОВО ПРЕДЛОЖЕНИЕ

за изпълнение на обществена поръчка с предмет:

**„ИЗГРАЖДАНЕ НА СПОРТНИ ПЛОЩАДКИ В УЧИЛИЩАТА НА ОБЩИНА ПАНАГЮРИЩЕ” -
проектиране и строителство**

УВАЖАЕМИ ГОСПОДИН КМЕТ,

С настоящето Ви представяме нашето ценово предложение за изпълнение на дейностите от обхвата на обявената обществена поръчка с предмет: **„ИЗГРАЖДАНЕ НА СПОРТНИ ПЛОЩАДКИ В УЧИЛИЩАТА НА ОБЩИНА ПАНАГЮРИЩЕ”** – проектиране, строителство и авторски надзор, имащо следните параметри:

I. ЦЕНА И УСЛОВИЯ НА ФОРМИРАНЕТО Й

1. **ОБЩА ЦЕНА** от: 101 807,00 ./цифром и словом - сто и една хиляди осемстотин и седем лева/ лева без ДДС, 122 168,40./цифром и словом – сто двадесет и две хиляди сто шестдесет и осем лева и четиридесет стотинки/ лева с ДДС.

2. Предлаганата цена, в размера по т. 1, е формирана на база на следните оферирани от нас цени по видове дейности, както следва:

№	Офертни показатели/Цени за вид дейност	Цена в лева, без ДДС	Обща цена, в лева с ДДС
1.	Изготвяне на инвестиционен проект, фаза „технически проект“	3 200,00	3 840,00
2.	Изпълнение на строително – монтажни и ремонтни работи	98 057,00	117 668,40
3.	Упражняване на авторски надзор по време на строителството	550,00	660,00
ОБЩА СТОЙНОСТ		101 807,00	122 168,40

3. В предлаганата от нас цена сме включили всички разходи, свързани с изпълнението на поръчката, в това число: разходи за мобилизация, хонорари, възнаграждения, социални и здравни плащания, свързани с работата на предлаганите от нас екипи (проектантски, инженерно-технически и изпълнителски), плащания към подизпълнителите и третите лица (в хипотеза, че са предвидени в офертата), осигуряване на офис, оборудване, консумативи, изготвяне на строителна документация, съгласуване на





изготвяния инвестиционен проект с всички компетентни органи и експлоатационни дружества (при необходимост), други държавни и местни такси, труд, вложени материали, механизация, гориво, транспорт, енергия, складиране и други подобни, печалба, както и разходите за отстраняване на всякакви дефекти до изтичане на гаранционните срокове и същата не подлежи на увеличение.

4. Предложените цени са определени при пълно съответствие с условията от Обявата за събиране на оферти по чл. 187, ал. 1 от ЗОП и Документацията за участие, като са съобразени максималните пределни стойности, одобрени от Възложителя за изпълнението на отделните дейности и заедно с ценообразуващите показатели остават непроменени за целия период на изпълнението.

5. *Цената за изготвяне на инвестиционния проект (в техническа фаза)*, включително всички свързани дейности, е образувана въз основа на необходимите човечасове и часови ставки за съответни специалности за изготвяне на инвестиционния проект, с обяснителни записки, чертежи и пълни количествени и количествено-стойностни сметки.

До подготвянето на официален договор, това ценово предложение заедно с писменото приемане от Ваша страна и известие за сключване на договор ще формират обвързващо споразумение между двете страни.

II. ДРУГИ УСЛОВИЯ

1. При условие, че бъдем избрани за Изпълнител на обществената поръчка, ние сме съгласни да представим парична, или банкова гаранция, или застраховка за обезпечаване отговорността си за изпълнение на задълженията по договора, в размер на 2 % от стойността му, без ДДС.

[03.07.2019 г.]

ПОДПИС

ПЕЧАТ

[Светозар Стефанов]

[Управител]



ВАЖНО! Предложенията на участниците следва да не надвишават прогнозната стойност на обществената поръчка!



124²



образец



ТЕХНИЧЕСКО ПРЕДЛОЖЕНИЕ

за изпълнение на обществена поръчка с предмет:

„ИЗГРАЖДАНЕ НА СПОРТНИ ПЛОЩАДКИ В УЧИЛИЩАТА НА ОБЩИНА ПАНАГЮРИЩЕ”
- проектиране и строителство

УВАЖАЕМИ ГОСПОДИН КМЕТ,

След запознаване с всички документи и образци от документацията за участие в процедурата, удостоверявам и потвърждавам, че представяваният от мен участник отговаря на изискванията и условията, посочени в документацията за участие в процедурата за възлагане на обществена поръчка с предмет: **„ИЗГРАЖДАНЕ НА СПОРТНИ ПЛОЩАДКИ В УЧИЛИЩАТА НА ОБЩИНА ПАНАГЮРИЩЕ” - проектиране и строителство**

Предлагаме да организираме и изпълним поръчката съгласно изискванията на Възложителя при следните условия:

При изпълнение предмета на поръчката ще се придържаме точно към указанията на Възложителя, Техническата спецификация и към всички действащи нормативни актове, правила и стандарти, които се отнасят до изпълнението на поръчката;

1. Предлагаме срок за изпълнение на дейностите по инвестиционно проектиране (фаза „технически проект“) - 19 (деветнадесет) календарни дни (тах. 20 календарни дни, цяло число), считано от датата на предаването ни от Възложителя на необходимите изходни данни за съответния обект и документите, необходими за изработването и одобряването на проектната разработка.

2. Предлагаме срок за изпълнение на строителството от обхвата на настоящата поръчка - 129 (сто двадесет и девет) календарни дни (не повече от 150 кал. дни, цяло число), считано от датата на подписване на Протокол за откриване на строителна площадка и определяне на строителна линия и ниво на строежа, в който срок сме предвидили и дни за неблагоприятни климатични условия.

3. Съгласни сме и приемаме, че срокът за изпълнение на авторския надзор е съобразно срока за изпълнение на строително – монтажните работи, предложен от нас в предходната т. 2, до момента на съставянето на протокол за установяване годността за приемане на съответния обект от обхвата на настоящата поръчка.

4. Предлаганите от нас гаранционни срокове за видовете СМР са както следва:
- за площадки от армиран бетон – 5 /пет/ години;

!!! Забележка: Изброяването не е изчерпателно. Участниците следва да добавят необходимия им брой редове, или да изтрият излишните!

!!! Гаранционните срокове се посочват само в цяло число.



431

!!! Пояснение: Предложените гаранционни срокове следва да бъдат не по-кратки от предвидените в Наредба № 2 от 2003 г. за въвеждане в експлоатация на строежите в Република България и минимални гаранционни срокове за изпълнени строителни и монтажни работи, съоръжения и строителни обекти и чл. 160, ал. 4 и ал. 5 от ЗУТ и не по-дълги от два пъти посочените срокове, регламентирани в цитираните нормативни актове.

5. Предлаганите от нас **гаранционни срокове** за съоръженията, предмет на доставка и монтаж са както следва:

- за Стрийт съоръжения за външна употреба – 24 /двадесет и четири/ месеца;
- за Фитнес съоръжения за външна употреба – 24 /двадесет и четири/ месеца;
- за Парковата мебел – 24 /двадесет и четири/ месеца;
- за Ударопоглъщащата настилка – 24 /двадесет и четири/ месеца;

!!! Забележка: Изброяването не е изчерпателно. Участниците следва да добавят необходимия им брой редове, **или** да изтрият излишните!

!!! Гаранционните срокове се посочват само в цяло число.

!!! Пояснение: Предложените гаранционни срокове не могат да са по-кратки от 24 (двадесет и четири) месеца

6. Декларираме, че ще изпълним възложеното ни строителство, съгласно съответните технически изисквания на Възложителя, при спазване на действащото законодателство и в съответствие с тези изисквания.

7. При изпълнение на всички СМР ще спазваме Закона за устройство на територията (ЗУТ) и подзаконовата нормативна уредба към него, както и всички други закони и нормативни актове, имащи отношение към изпълнение предмета на настоящата поръчка.

8. Материалите, които ще влягаме при изпълнение на възлаганото ни строителство ще са нови, неупотребявани, придружени от сертификати и/или декларации за съответствие, съгласно Наредбата за съществените изисквания към строежите и оценяване съответствието на строителните продукти.

9. Декларираме, че при изпълнението на поръчката ще спазваме стриктно изискванията на Наредба № 1 от 12.01.2009 г. за условията и реда за устройство и безопасността на площадките за игра.

10. При изготвяне на офертата сме спазили задълженията, свързани с данъци и осигуровки, опазване на околната среда, закрила на заетостта и условията на труд.¹

¹Информация за задълженията, свързани с данъци и осигуровки, опазване на околната среда, закрила на заетостта и условията на труд:

Участниците могат да получат необходимата информация за задълженията, свързани с данъци и осигуровки, опазване на околната среда, закрила на заетостта и условията на труд, които са в сила в Република България и относими към участниците в строителството, предмет на поръчката, както следва:

~~_____~~

образец

~~_____~~

11. **Гарантираме, че сме в състояние да изпълним качествено поръчката в пълно съответствие с горепосоченото предложение, изискванията на възложителя и представения проект на договор.**

12. **Декларираме, че срока на валидност на офертата е 5 месеца, считано от датата, която е посочена за дата на получаване на офертата.**

13. **Декларираме, че сме съгласни със съдържанието на приложения проект на договор и приемаме клаузите в него.**

Приложение:

Илюстративен материал за предлаганите от Участника съоръжения, оборудване и на ударопоглещашите настилки (снимки, визуализации или други по преценка на Участника), както и Сертификати или други приложими документи, доказващи съответствието на безопасността на съоръженията с приложимите стандарти за безопасност, съобразно действащата нормативна уредба и съгласно изискванията на Възложителя, разписани в техническите спецификации.

Дата: 03.07.2019 г.

ПОДПИС И ПЕЧАТ:
[Светозар Стефанов]
[Управител]

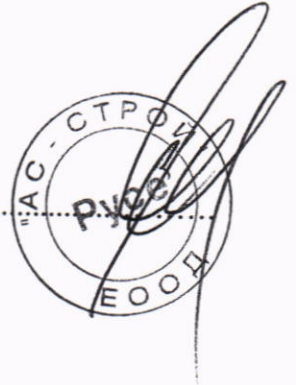

- **Относно задълженията, свързани с данъци и осигуровки:** Национална агенция по приходите: Информационен телефон на НАП - 0700 18 700; интернет адрес: www.nap.bg
- **Относно задълженията, за опазване на околната среда:** Министерство на околната среда и водите Информационен център на МОСВ: работи за посетители всеки работен ден от 14 до 17 ч. 1000 София, ул. "У. Гладстон" № 67, Телефон: 02/ 940 6331, Интернет адрес: <http://www3.moew.government.bg/>
- **Относно задълженията, закрила на заетостта и условията на труд:** * Министерство на труда и социалната политика: Интернет адрес: <http://www.mlsp.government.bg>, София 1051, ул. Триадница №2, Телефон: 02/ 8119 443
- * Изпълнителна Агенция „Главна инспекция по труда“ Интернет страница: <http://www.gli.government.bg/> София 1000, бул. Дондуков №3, Тел. 02/987 47 17

~~_____~~

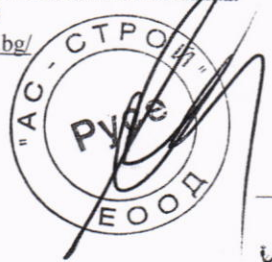

ТЕХНИЧЕСКО ПРЕДЛОЖЕНИЕ

за изпълнение на обществена поръчка с предмет:

„ИЗГРАЖДАНЕ НА СПОРТНИ ПЛОЩАДКИ В УЧИЛИЩАТА НА ОБЩИНА ПАНАГЮРИЩЕ”
- проектиране и строителство

УВАЖАЕМИ ГОСПОДИН КМЕТ,

След запознаване с всички документи и образци от документацията за участие в процедурата, удостоверявам и потвърждавам, че представляваният от мен участник отговаря на изискванията и условията, посочени в документацията за участие в процедурата за възлагане на обществена поръчка с предмет: **„ИЗГРАЖДАНЕ НА СПОРТНИ ПЛОЩАДКИ В УЧИЛИЩАТА НА ОБЩИНА ПАНАГЮРИЩЕ”** - проектиране и строителство

Предлагаме да организираме и изпълним поръчката съгласно изискванията на Възложителя при следните условия:

При изпълнение предмета на поръчката ще се придържаме точно към указанията на Възложителя, Техническата спецификация и към всички действащи нормативни актове, правила и стандарти, които се отнасят до изпълнението на поръчката;

1. Предлагаме *срок за изпълнение на дейностите по инвестиционно проектиране (фаза „технически проект“)* - (.....) *календарни дни (мах. 20 календарни дни, цяло число)*, считано от датата на предаването ни от Възложителя на необходимите изходни данни за съответния обект и документите, необходими за изработването и одобряването на проектната разработка.

2. Предлагаме *срок за изпълнение на строителството от обхвата на настоящата поръчка* - (.....) *календарни дни (не повече от 150 кал. дни, цяло число)*, считано от датата на подписване на Протокол за откриване на строителна площадка и определяне на строителна линия и ниво на строежа, в който срок сме предвидили и дни за неблагоприятни климатични условия.

3. Съгласни сме и приемаме, че *срокът за изпълнение на авторския надзор е съобразно срока за изпълнение на строително – монтажните работи, предложен от нас в предходната т. 2*, до момента на съставянето на протокол за установяване годността за приемане на съответния обект от обхвата на настоящата поръчка.

4. Предлаганите от нас *гаранционни срокове* за видовете СМР са както следва:

- за - ГОДИНИ;

- за ГОДИНИ;

- за ГОДИНИ;

!!! Забележка: Изброяването не е изчерпателно. Участниците следва да добавят необходимия им брой редове, **или** да изтрият излишните!

!!! Гаранционните срокове се посочват само в цяло число.

!!! Пояснение: Предложените гаранционни срокове следва да бъдат не по-кратки от предвидените в Наредба № 2 от 2003 г. за въвеждане в експлоатация на строежите в Република България и минимални гаранционни срокове за изпълнени строителни и монтажни работи, съоръжения и строителни обекти и чл. 160, ал. 4 и ал. 5 от ЗУТ и не по-дълги от два пъти посочените срокове, регламентирани в цитираните нормативни актове.

5. Предлагащите от нас **гаранционни срокове** за съоръженията, предмет на доставка и монтаж са както следва:

- за месеца;
- за месеца;
- за месеца;

!!! Забележка: Изброяването не е изчерпателно. Участниците следва да добавят необходимия им брой редове, **или** да изтрият излишните!

!!! Гаранционните срокове се посочват само в цяло число.

!!! Пояснение: Предложените гаранционни срокове не могат да са по-кратки от 24 (двадесет и четири) месеца

6. Декларираме, че ще изпълним възложеното ни строителство, съгласно съответните технически изисквания на Възложителя, при спазване на действащото законодателство и в съответствие с тези изисквания.

7. При изпълнение на всички СМР ще спазваме Закона за устройство на територията (ЗУТ) и подзаконовата нормативна уредба към него, както и всички други закони и нормативни актове, имащи отношение към изпълнение предмета на настоящата поръчка.

8. Материалите, които ще влягаме при изпълнение на възлаганото ни строителство ще са нови, неупотребявани, придружени от сертификати и/или декларации за съответствие, съгласно Наредбата за съществените изисквания към строежите и оценяване съответствието на строителните продукти.

9. Декларираме, че при изпълнението на поръчката ще спазваме стриктно изискванията на Наредба № 1 от 12.01.2009 г. за условията и реда за устройство и безопасността на площадките за игра.

10. При изготвяне на офертата сме спазили задълженията, свързани с данъци и осигуровки, опазване на околната среда, закрила на заетостта и условията на труд.¹

¹Информация за задълженията, свързани с данъци и осигуровки, опазване на околната среда, закрила на заетостта и условията на труд:

11. Гарантираме, че сме в състояние да изпълним качествено поръчката в пълно съответствие с горепосоченото предложение, изискванията на възложителя и представения проект на договор.

12. Декларираме, че срока на валидност на офертата е 5 месеца, считано от датата, която е посочена за дата на получаване на офертата.

13. Декларираме, че сме съгласни със съдържанието на приложения проект на договор и приемаме клаузите в него.

Приложение:

Илюстративен материал за предлаганите от Участника съоръжения, оборудване и на ударопоглъщащите настилки (снимки, визуализации или други по преценка на Участника), както и Сертификати или други приложими документи, доказващи съответствието на безопасността на съоръженията с приложимите стандарти за безопасност, съобразно действащата нормативна уредба и съгласно изискванията на Възложителя, разписани в техническите спецификации.

Дата:2019 г.

ПОДПИС И ПЕЧАТ:

[име и фамилия]

[качество на представляващия участника]

Участниците могат да получат необходимата информация за задълженията, свързани с данъци и осигуровки, опазване на околната среда, закрила на заетостта и условията на труд, които са в сила в Република България и относими към услугите и строителството, предмет на поръчката, както следва:

- **Относно задълженията, свързани с данъци и осигуровки:** Национална агенция по приходите:

Информационен телефон на НАП - 0700 18 700; интернет адрес: www.nap.bg

- **Относно задълженията, за опазване на околната среда:** Министерство на околната среда и водите

Информационен център на МОСВ: работи за посетители всеки работен ден от 14 до 17 ч. 1000 София, ул. "У. Гладстон" № 67, Телефон: 02/ 940 6331, Интернет адрес: <http://www3.moew.government.bg/>

- **Относно задълженията, закрила на заетостта и условията на труд:** * Министерство на труда и социалната политика: Интернет адрес: <http://www.mlsp.government.bg>, София 1051, ул. Трианица №2, Телефон: 02/ 8119 443

* Изпълнителна Агенция „Главна инспекция по труда“ Интернет страница: <http://www.gli.government.bg/> София 1000, бул. Дондуков №3, Тел. 02/987 47 17



AS STROI

Офис: гр. Русе, ул. П. Д. Петков 8
тел: 082/ 82 58 65, 82 58 63

e-mail: asstroi@abv.bg



сертификат: ISO 9001:2015

сертификат: ISO 14001:2015

Удостоверение Строителна Камара: № I – TV 013321

ТЕХНИЧЕСКО ОПИСАНИЕ НА ИЗПЪЛНЕНИЕ НА ПОРЪЧКАТА

При изпълнение на поръчката ще:

1. При изготвяне на технически инвестиционен проект ще е в обхват и съдържание съгласно изискванията на Наредба № 4 от 21 май 2001 г. за обхвата и съдържанието на инвестиционните проекти, изм. ДВ. бр.44 от 2 Юни 2017г. Проекта трябва да съдържа минимум частите Паркоустройство и Благоустройство, Геодезия, Конструкции и ПБЗ;
2. Всяка част на инвестиционния проект ще съдържа обяснителна записка, чертежи, количествена и количествено – стойностна сметка;
3. Техническите инвестиционни проекти за всяка спортна площадка ще представим в 4 екз. на хартиен носител и 1 бр. на електронен носител. Всяка част ще бъде подписана и подпечатана от проектантите по частите.
4. Изпълнението на строително-монтажните работи (СМР) ще е на основание разработените и одобрени технически инвестиционни проекти, при спазване на изискванията на всички действащи към настоящия момент закони, правилници и нормативи, касаещи изпълнението на обекти от такъв характер.
5. При изпълнение на поръчката ще спазваме техническите нормативни актове по изпълнението, документирането и приемането на строителството, съгласно Закона за устройство на територията и следните наредби към него: Наредба № 1/30.07.2003 г. за номенклатурата на видовете строежи (Обн., ДВ, бр. 72 от 2003 г.; изм. и доп., бр. 23 от 2011 г. и бр. 98 от 2012 г.), Наредба № 2 от 31.07.2003 г. за въвеждане на строежите в Република България и минимални гаранционни срокове за изпълнени строителни и монтажни работи, съоръжения и строителни обекти (Обн. ДВ. бр.72 от 15 Август 2003г., изм. ДВ. бр.49 от 14 Юни 2005г., изм. и доп. ДВ. бр.98 от 11 Декември 2012г), Наредба № 3 от 31.07.2003 г. за съставяне на актове и протоколи по време на строителството (Обн., ДВ, бр. 72 от 2003 г.; изм. и доп., бр. 37 от 2004 г., бр. 29 от 2006 г. и бр. 98 от 2012 г), както и всички действащи в Република България нормативни актове.
6. Ще спазваме всички изисквания и заложените параметри в отделните части на Инвестиционния проект. Всички изпълнени СМР следва да отговарят на изискванията описани в ПИПСМР.

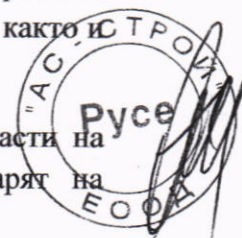

57

7. ~~Ще~~ осигурим квалифициран персонал, подходящо оборудване, машини и строителна механизация с достатъчен капацитет за извършване на дейностите по Договора с нужното качество и в срок. Строителните материали, които ще се влагат в изграждането на обектите трябва да отговарят на проекта и на изискванията на Наредбата за съществените изисквания към строежите и оценяване съответствието на строителните продукти и да се съгласуват по вид и качество с лицата, определени да извършват независим надзор и инвеститорски контрол на обекта. Всички материали трябва да отговарят на българските стандарти или хармонизирани такива с европейски стандарти, да са придружени със сертификат за качество, декларация за съответствие и указания за прилагане.

8. При извършване на СМР ще спазваме всички действащи нормативни изисквания за безопасна, здравословна и качествена работа и среда. След приключване на строително-монтажните работи /СМР/ и преди организиране на процедурата за установяване годността на строежа, строителната площадка ще бъде изчистена и околното пространство - възстановено.

9. Няма да допускаме замърсяване със строителни отпадъци и земни маси и нанасяне на щети на съществуващата инфраструктура.

10. Без одобрението на Възложителя, няма да премахваме, премества или режем каквито и да са дървета, намиращи се на територията на обекта / ако има такива/. Защитата на всички съществуващи дървета, които се намират в района на работа, е отговорност на Изпълнителя.

11. Ще положим всички усилия, за да сведем до минимум продължителността на складиране на Площадката на материали и оборудване, като планира доставките, така че да съвпадат с нуждите на строителството. Ще обърнем специално внимание на адекватното им опазване на площадката. Няма да съхраняваме на площадката ненужни материали и оборудване.

12. При извършване на строително-монтажните работи сме длъжни да извършваме селективно разделяне и извозване на строителните отпадъци за рециклиране. След завършване и тестване на строителните и монтажни работи, ще отстраним от работните площадки всички отпадъци и излишна почва, а също така и временните строителни знаци, инструменти, скелета, материали, строителна механизация или оборудване.

13. При изпълнение на СМР ще съставяме и подписваме всички необходими документи съгласно Наредба 3 за съставяне на актове и протоколи по време на строителството. Приемането и въвеждането в експлоатация на обекта става съгласно чл. 177, ал.3 от ЗУТ и Наредба № 2/ 31.07.2003г. за въвеждане в експлоатация на строежите в Република България.

14. За многофункционалните спортни площадки ще изготвим Доклад от извършена проверка за съответствието на изпълнената площадка с изискванията за безопасност, Наредба № 1 от 12 януари 2009 г. (Обн., ДВ, бр. 10 от 2009 г.; изм., бр. 27 от 2013 г.; изм. и доп., бр. 69 от 2015 г.) за условията и реда за устройството и безопасността на площадките за игра.

03.07.2019 г.

Русе
С Уважение
Св. Стефанов

КОНСТРУКТИВНО СТАНОВИЩЕ

Относно проект: За Детски и спортни съоръжения за деца от 12 до 18г.
Възложител: „АС - СТРОЙ“ ЕООД

Становището се изготвя в съответствие всички действащи към момента нормативни документи.

Въз основа на задание от инвеститор, технически данни от фирмата-производител АС-СТРОЙ ЕООД и изискванията на Наредба 1 на МРРБ от 12.01.2009 за условията и реда за устройството и безопасността на площадките за игра, изготвих следното становище:

Конструктивното становище третира единствено финансирането на детски и спортни съоръжения. Конструктивните елементи са оразмерени от фирмата-производител, данните за осовите разстояния между закладните части са предоставени от фирмата-производител и следва да бъдат изпълнени в съответствие с тях.

Конструктивното заключение е изготвено въз основана:

- Задание на възложителя;
- технически данни за детски и спортни съоръжения за деца от 12 до 18 години са предоставени от фирмата производител „АС-СТРОЙ“ ЕООД;
- Конструктивното становище е единствено за начините на монтаж на детски и спортни съоръжения за деца от 12 до 18 години. Носещите елементи на детски и спортни съоръжения са конструирани и оразмерени от фирмата – производител „АС-СТРОЙ“ ЕООД.
- Данните за основите разстояния м/у закладните части са предоставени от производителя.

ФУДИРАНЕ:

1: Монтиране на детско и спортно съоръжение на трева или друга насипна настилка посредством закладни части:

- 1.1. Изготвят се фундаменти с размери 400/400 мм и дълбочина 800 мм.
- 1.2. Основите на фундамента се свързват с носещата конструкция на детското и спортното съоръжение, чрез закладни части от черна ламарина с дебелина 5 мм /Стомана В500 и са с размери 5x150x150мм.
- 1.3. Закладните части предварително са обработени с антикорозионна смес грунд – ПФ 021 два слоя.
- 1.4. След изливане на бетона клас С 16/20 в прясната смес се поставят закладни части.
- 1.5. Горната част на закладните части се фиксира под нивото на терена, след което се нивелират.
- 1.6. Елементите на конструкцията се закрепват към закладните части посредством заваръчния шев по целия допирен контурс катет на заваръчния шев 3 мм. Ще се използват електроди Е 42 5 В 42 Н5-EN ISO 2560-А.

2. Монтиранена детски и спортни съоръжение посредством анкериране:

- 2.1 Монтаж посредством анкериране е възможно при наличие на стоманобетонна плоча, която е дебелина 10 см или по-голяма.
- 2.2. Монтажа се извършва чрез анкерни болтове. За целта на определените места на носещата конструкция се предварително се монтират така наречените закладни части



ВЯРНО С ОРИГИНАЛА

/ЗК/ или присъединителни планки от Стомана В500 с размери 5x150x150 мм чрез анкерни болтове М 10x80мм 2 бр. – 1 тип НАД.

2.3. Елементите на конструкцията се закрепват към закладните части посредством заваръчния шев по целия допирен контурс катет на заваръчния шев 3 мм. Ще се използват електроди Е 42 5 В 42 Н5-EN ISO 2560-А.

2.4. Закладните части предварително са обработени с антикорозионна смес грунд – ПФ 021 два слоя.

3. Директно монтиране:

3.1. Бетониране на вертикалните носещи елементи на детски и спортни съоръжения (металните колони от тръбни профили, на които има заварени метални пръти, които остават в бетона) в бетонови основи.

3.2. Преди да е започнал процеса на свързване на бетона, вертикалните колони се фиксират в проектното положение, като навлизат в основите на 800 мм дълбочина.

3.3. Вертикалните колони се монтира по-ниско ако е предвидена ударопоглъщаща настилка.



4. Монтаж в пясъчна основа:

4.1 При монтиране в пясъчна основа /пясъчник, плажна ивица/ горната част на фундамента да е на дълбочина минимум 30 см, които да се насипят с пясък.

Забележка: Конструктивното становище се отнася за монтажа на детски и спортни съоръжения за деца от 12 до 18 годишна възраст произведени от „АС-СТРОЙ“ ЕООД.

Проектант:.....

Възложител:.....

 Секция: КСС Частта на проекта: по удостоверение на ППТ	ВЪЗЛОЖИТЕЛИ И ИНЖЕНЕРИТЕ В ИНВЕСТИЦИОННОТО ПРЕДПРИЯТИЕ ПЪЛНА ПРОЕКТАНТСКА ПРАВОСПОСОБНОСТ
	Регистрационен № 04374 ИНЖ. ЕЛЕНА ИВАНОВА АНГЕЛОВА Подпис: 
ВАЖИ С ЕДИННО ИДОСТОВЕРЕНИЕ ЗА ЦЕЛЪТ ЗА ТРИ МЕСЕЦА ПОСЛЕ	

ВЯРНО С ОРИГИНАЛА



60

Съоръжения за три площадки в гр. Панагюрищ
 УПИ I - ОУ „20-ти АПРИЛ“ - една площадка от 120 м2;
 УПИ I - ОУ „проф. МАРИН ДРИНОВ“ - едно площадка от 120 м2;
 УПИ I - СУ „НЕШО БОНЧЕВ“ - една площадка от 120 м2;



МОДЕЛ N 62 по 1 брой на площадка

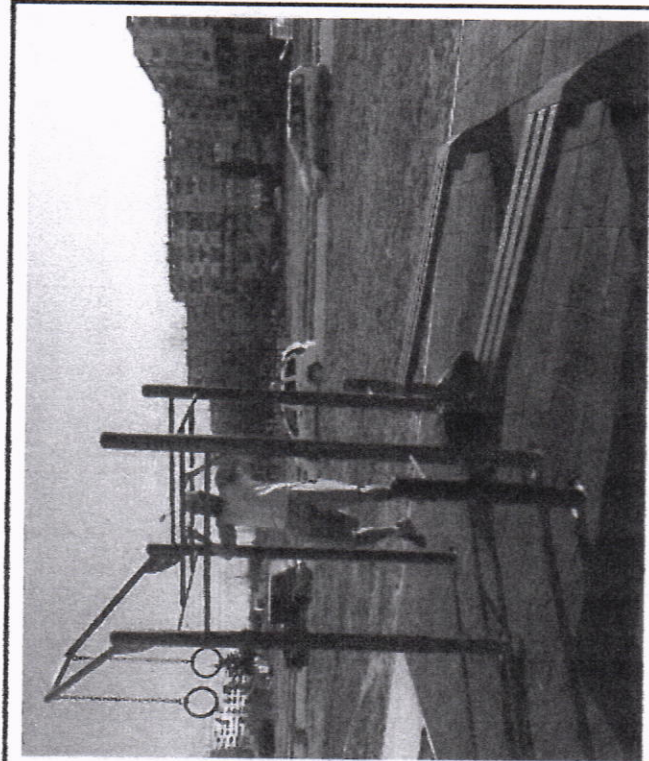

МОДЕЛ N 63-1 по 1 брой на площадка

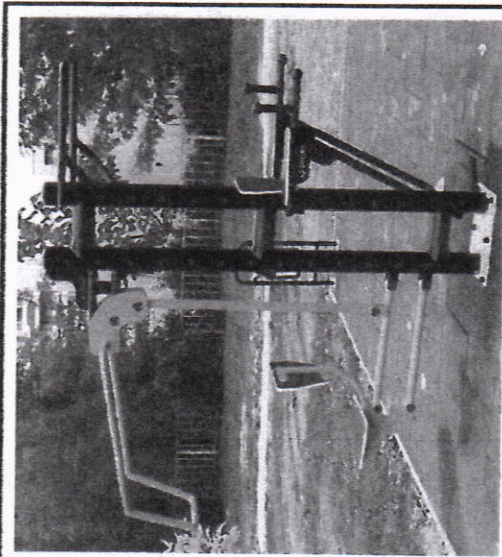

МОДЕЛ G 105 по 1 брой на площадка

[Handwritten signature]



БДС EN 1143-1:2000 71-3



БДС EN 1176 БДС EN 1177

продуктово сертифициране

[Handwritten signature]

ISO 9001:2015 ISO 14001:2015



Handwritten scribble



МОДЕЛ R 45
по 2 броя
на площадка

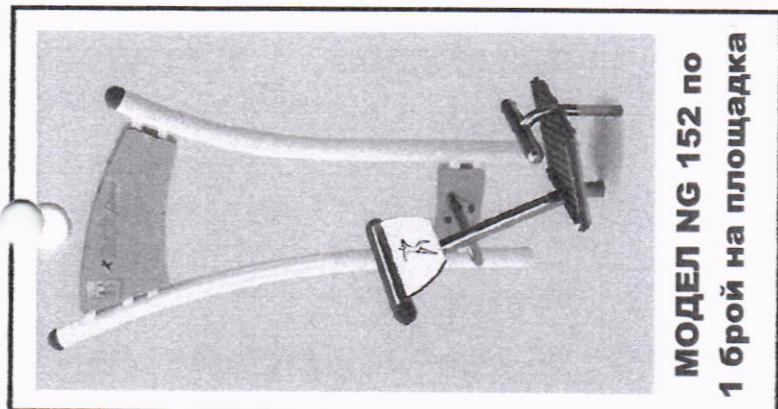

МОДЕЛ NG 152 по
1 брой на площадка

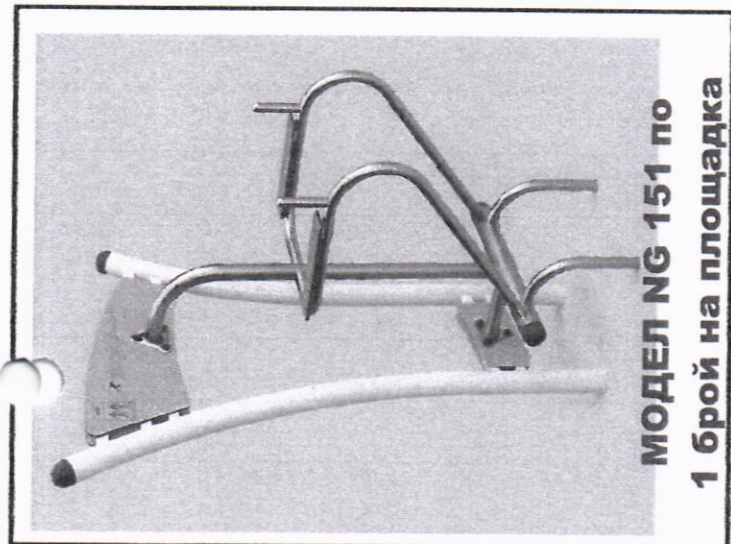

МОДЕЛ NG 151 по
1 брой на площадка

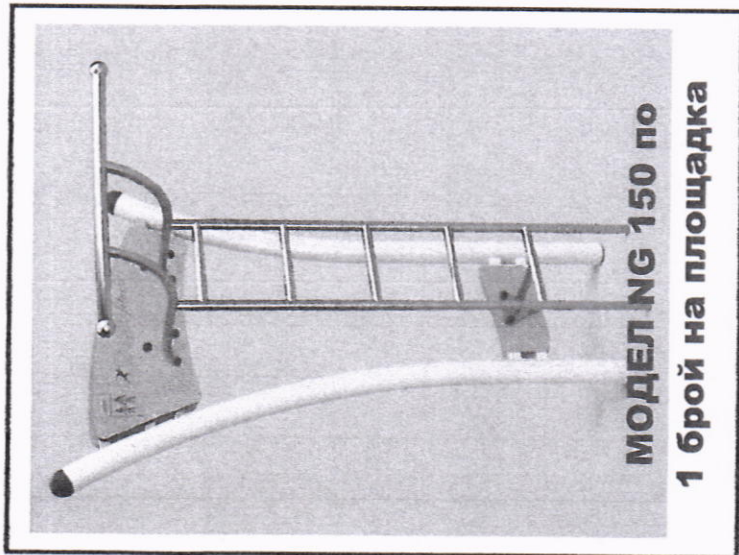

МОДЕЛ NG 150 по
1 брой на площадка



МОДЕЛ P 34 по 2 броя
на площадка



МОДЕЛ P 23 по 2 броя
на площадка



General Meber
продуктово сертифициране

БДСЕН 1176
БДСЕН 1177

Handwritten signature

ISO 9001:2015 ISO 14001:2015

Примерно разпределение на Съоръжения за първа, втора и трета площадка. Всяка площадка е с размери 10м на 12м /120 м2/ в гр. Панагюрище, Община Панагюрище

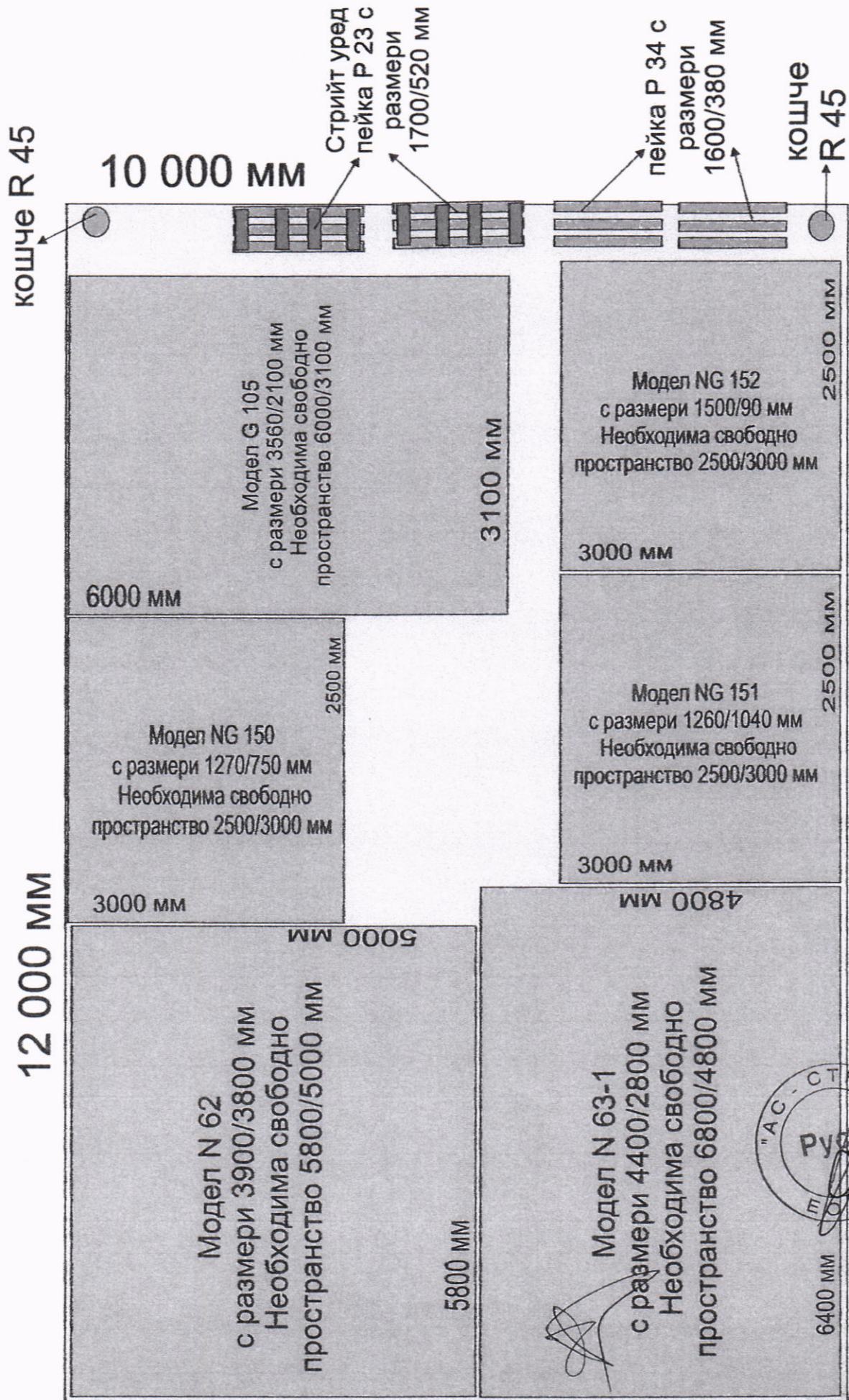

ОБЛАСТ ПАЗАРДЖИК
Община Панагюрище
№.....69.....
.....25.02.2019г.....
гр. Панагюрище

ПРОЕКТИРА



СКИЦА

Мащаб 1: 1000

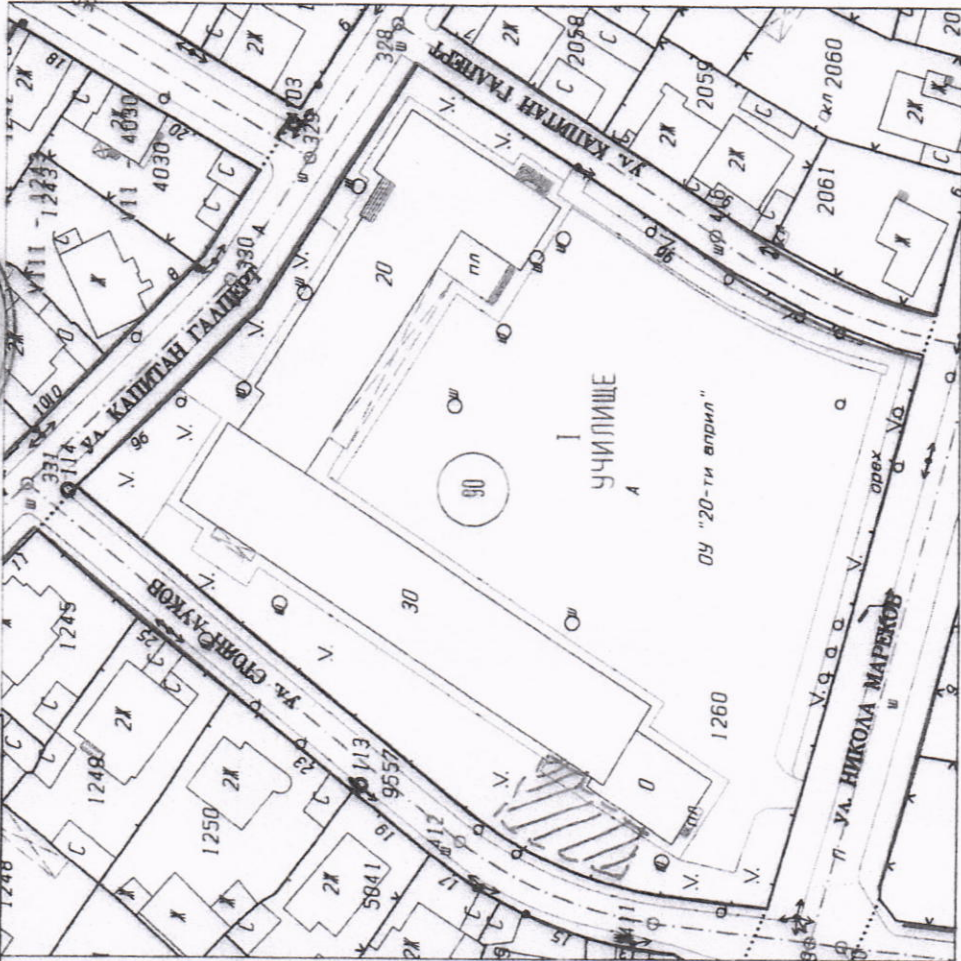

на УПИ I – УЧИЛИЩЕ в кв. 90
по регулационния план на гр.Панагюрище

препискаслужебно.....
такса ...освободена.....

улична и дворищна регулации утвърдени
със зап. № 1009 / 26.11.1980г.

подложка от действаща кадастрална и
специализирана карта

изготвил :
/инж.П.Делийска/



Виза:

На основание чл.56 ЗУТ,
виза за готовище на проект
за: " Спортна площадка - фитнес
на открито"
25/02/2019

ВЯРНО С ОРИГИНАЛА



СКИЦА

Мащаб 1: 1000

на УПИ I – УЧИЛИЩЕ в кв. 118
по регулационния план на гр. Панагюрище

препискаслужебно.....
такса ...освободена.....

улична и дворишна регулации утвърдени
със зап. № 1009 / 26.11.1980г.

подложка от действаща кадастрална и
специализирана карта

изготвил :
/инж. П. Делийска/

Виза:
На основание ил. 56 ЗУТ
защита за изготване на
проект за спортна площадка
на фитнес на открито
25/02/2019
Г. Дел.

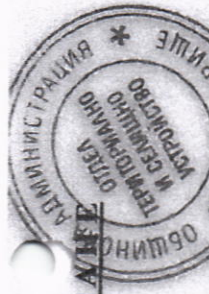

ПРОЕКТИРАМЕ

ОБЛАСТ ПАЗАРДЖИК
Община Панагюрище
№70.....
.....25.02.2019г.....
гр. Панагюрище

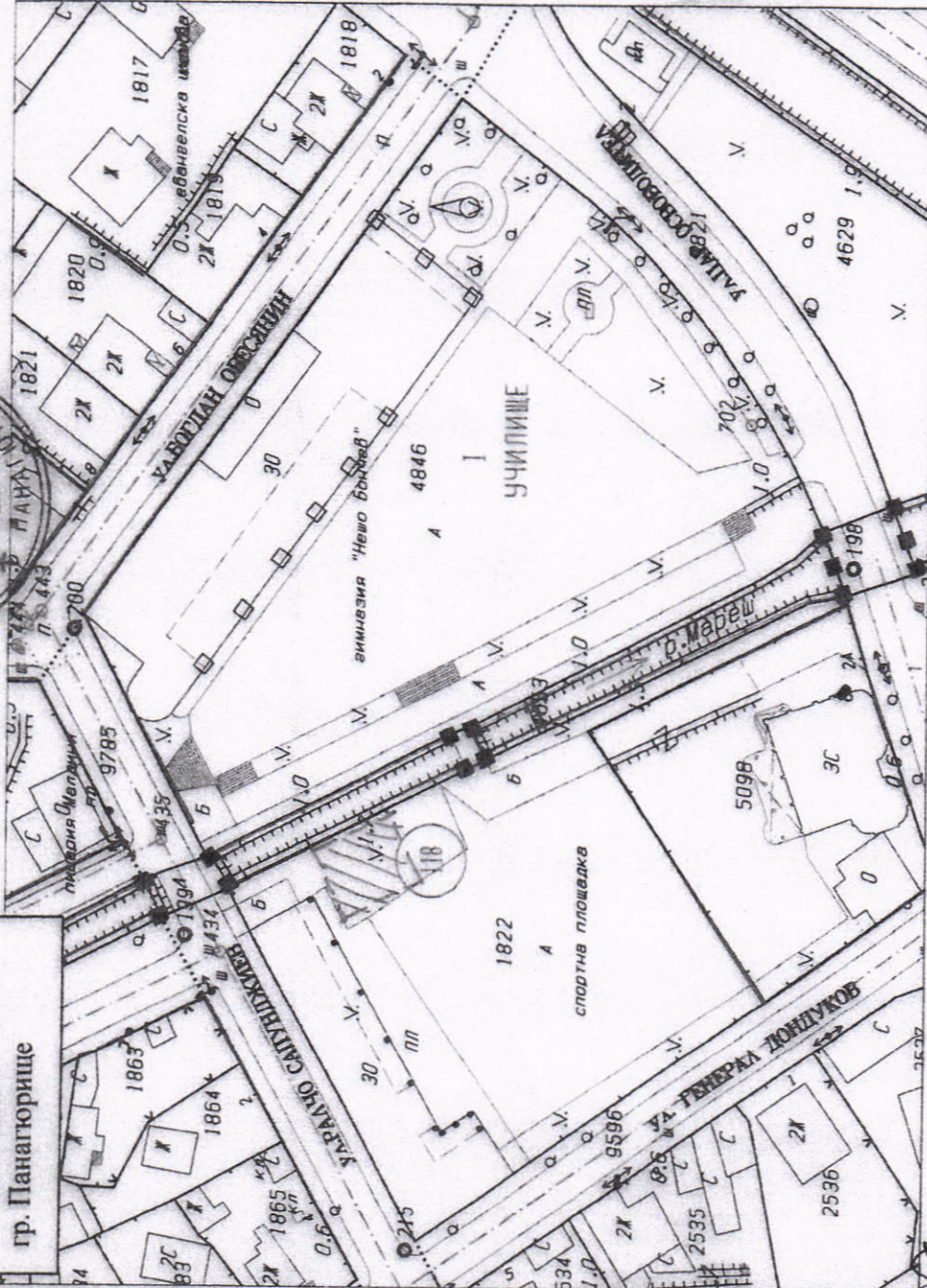

Вярно с оригинала

ОБЛАСТ ПАЗАРДЖИК
 Община Панагюрище
 №.....72.....
25.02.2019г.....
 гр. Панагюрище

ЗА ПРОЕКТИРАНЕ



СКИЦА

Машаб 1:1000

на УПИ III - УЧИЛИЩЕ в кв. 213
 по регулационния план на гр. Панагюрище
 препискаслужебно.....
 такса ...освободена.....
 улична и дворищна регулации утвърдени
 със зап. № 1009 / 26.11.1980г.

подложка от действаща кадастрална и
 специализирана карта



изготвил :
 /инж. П. Делийска/

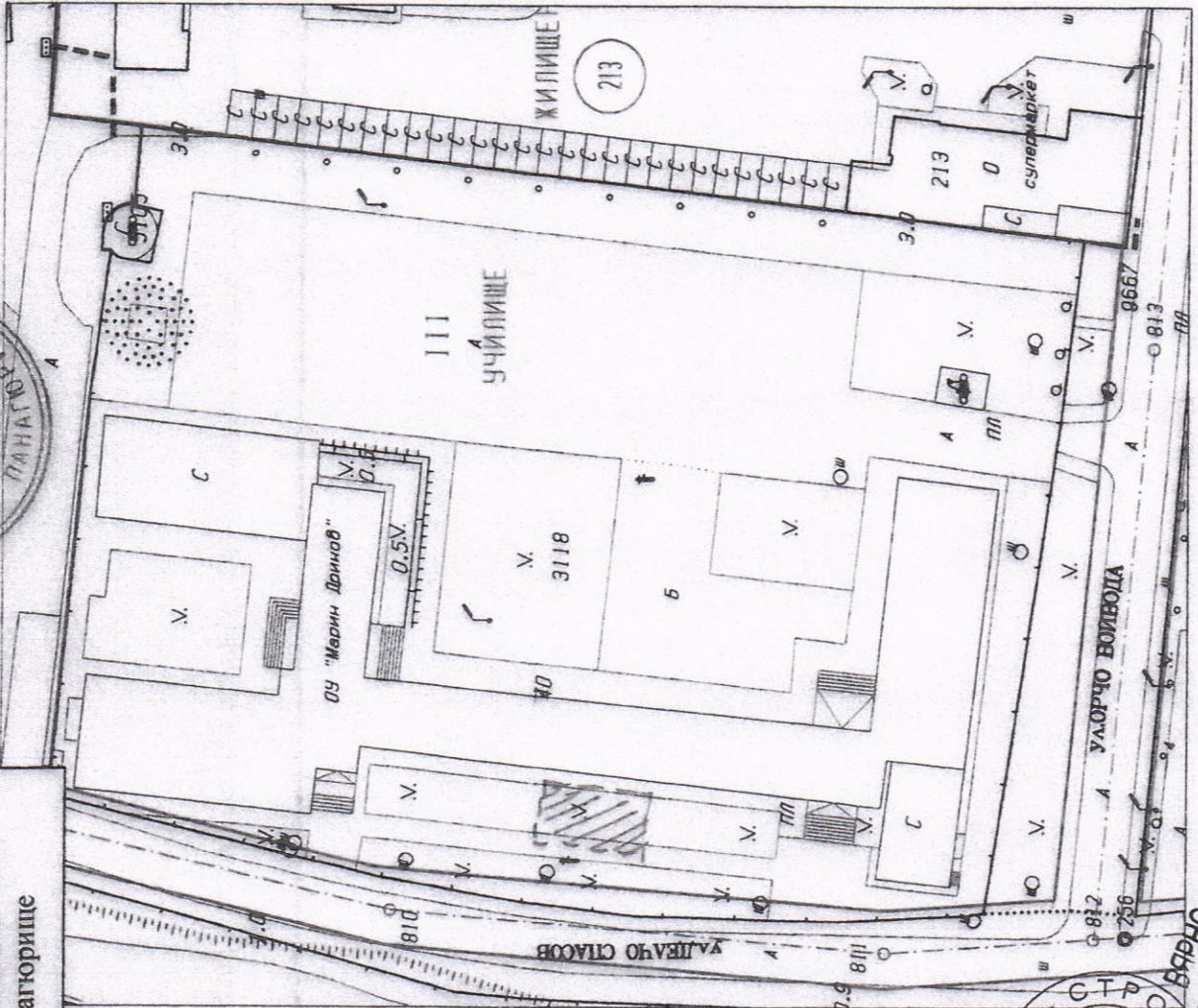

Възл :
 На основание чл. 56 ЗУТ /
 бази за изготвяне на
 проект за: " Спортна площадка-
 фитнес на открито "

25/02/2019

Го. акт. /Handwritten signature/

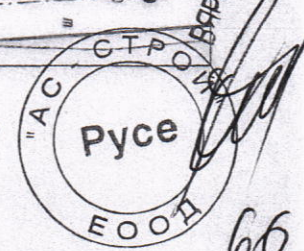

Вярно с оригинала
 66

**Съоръжения за площадка с големина 103 м2
в с. Поибрене, Община Панагюрище**

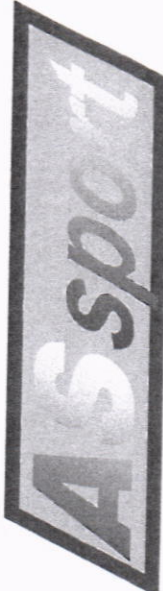

МОДЕЛ N 62 - 1 брой



МОДЕЛ N 78 - 1 брой

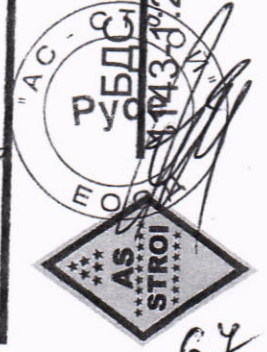

Р. ОБЩИНА Панагюрище
 БДС EN 14333:2000
 71-3



ЕФQM
 General Meber
 БДС EN 1176
 БДС EN 1177

продуктово сертифициране

ISO 9001:2015 ISO 14001:2015

Handwritten signature

**Съоръжения за площадка с големина 103 м2
в с. Поибрене, Община Панагюрище**

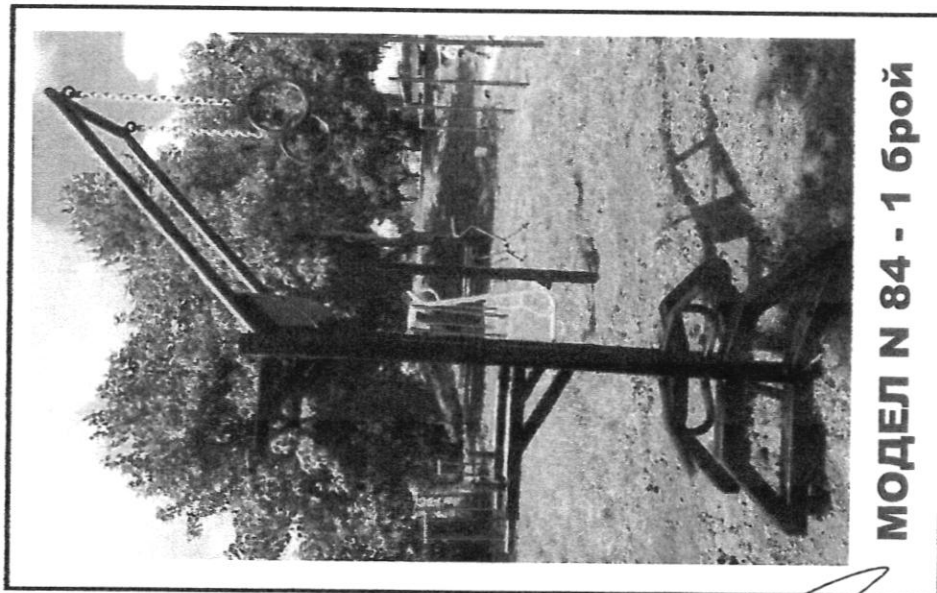

МОДЕЛ N 84 - 1 брой



МОДЕЛ P 23 - 2 броя



**МОДЕЛ R 45
- 2 броя**



МОДЕЛ P 34 - 2 броя

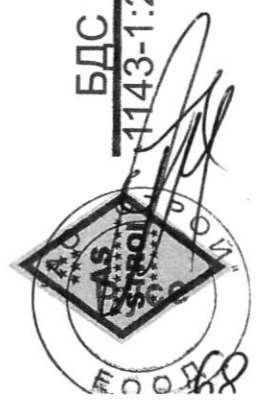

БДС EN 1143-1:2000 71-3



продуктово сертифициране

БДС EN 1176

1177

[Signature]

ISO 9001:2015 ISO 14001:2015

Примерно разпределение на Съоръжения за площадка с размери 10м на 10м /100 м2/ в с. Поибрене, Община Панагюрище

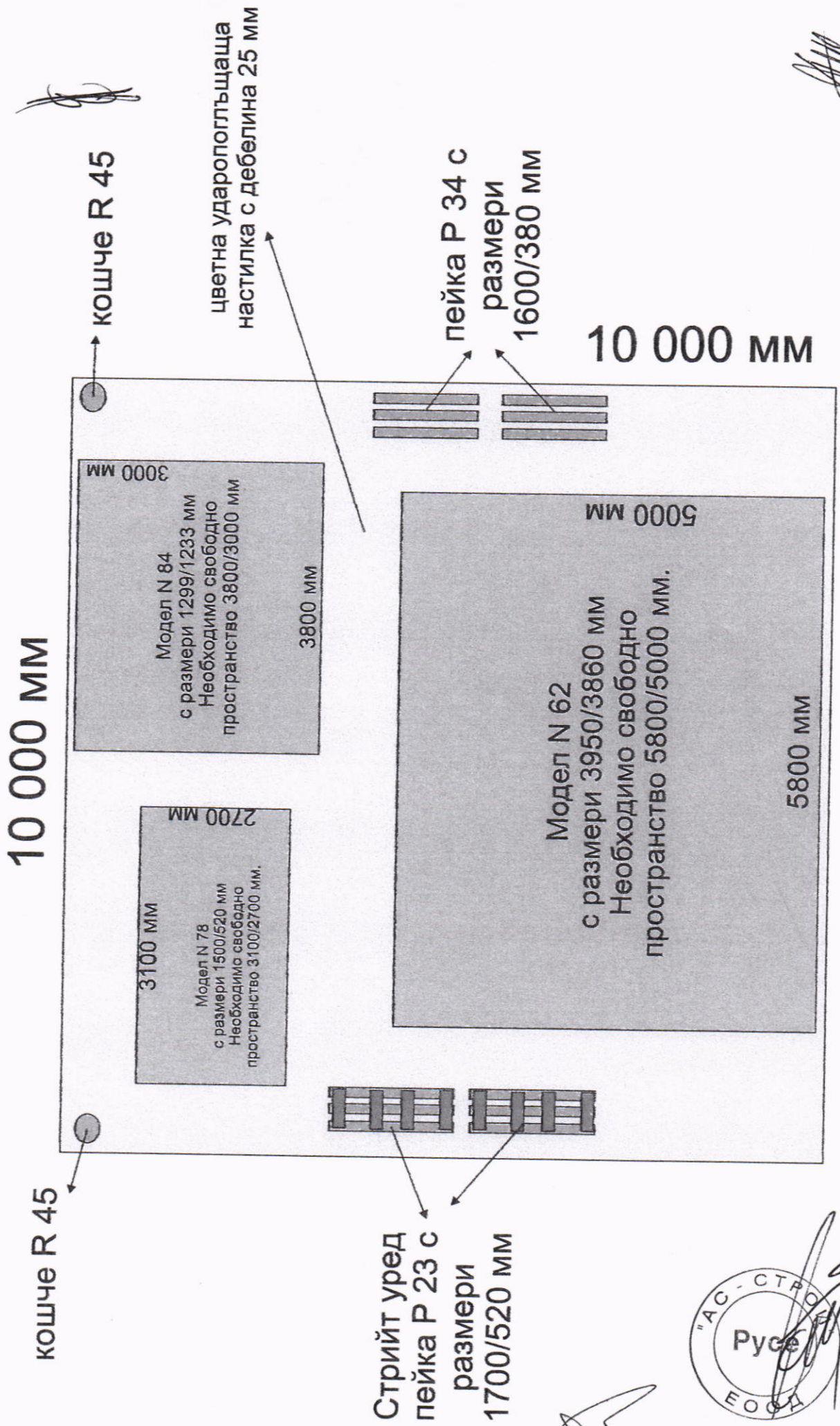

ОБЛАСТ ПАЗАРДЖИК
 Община Панагюрище
 №.....74.....
25.02.2019г.....
 гр. Панагюрище



ЗА ПРОЕКТИРАНЕ

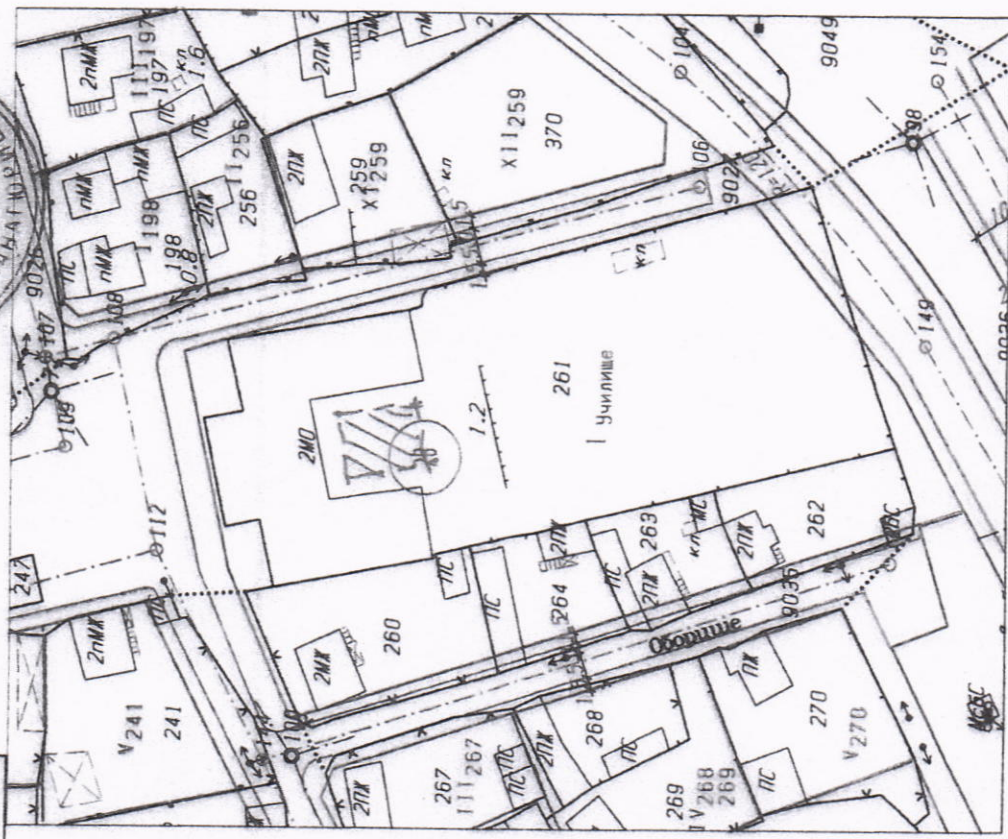

СКИЦА

Мащаб 1 : 1000

на УПИ I – УЧИЛИЩЕ в кв. 30
 по плана на с. Поибрене, общ. Панагюрище

прениска вх. служебно.....
 такса.. освободена.... лева, кв.№.....

ул. рег. утвърдена със зап.№ 1802/ 30.12.1985г.
 двор.рег. утвърдена със зап.№1802/30.12.1985г.
 кад. план одобрен със зап.№ 1802/ 30.12.1985г.



изготвил:
 /инж. П. Делийска

Виза:

НА ОСНОВАНИЕ ИМ. 56 ЗУТ
 ВЪЗНУ ЗА ИЗГОТВЯНЕ НА ПРОЕКТ
 ЗА: "Спортна площадка - Фитнес
 ИТА ОТКРИТО"

25/02/2019

П. арх. [Signature]



ВЯРНО С ОРИГИНАЛА

ВЯРНО С ОРИГИНАЛА



70

**Съоръжения за площадка с големина 10 м2
в с. Попинци, Община Панагюрище**



МОДЕЛ N 67 - 1 брой



МОДЕЛ N 83 - 1 брой



МОДЕЛ P 34 - 2 броя



МОДЕЛ N 78 - 1 брой

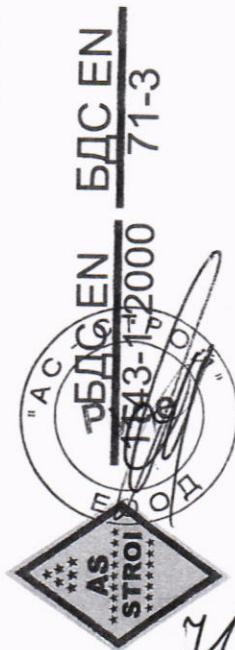

БДС EN 71-3

БДС EN 11713-1:2000



продуктово сертифициране

БДС EN 1176

БДС EN 1177

[Handwritten signature]

ISO 9001:2015 ISO 14001:2015

[Handwritten signature]

Съоръжения за площ адка с големина 100 м2

в с. Попинци, Община Панагюрище

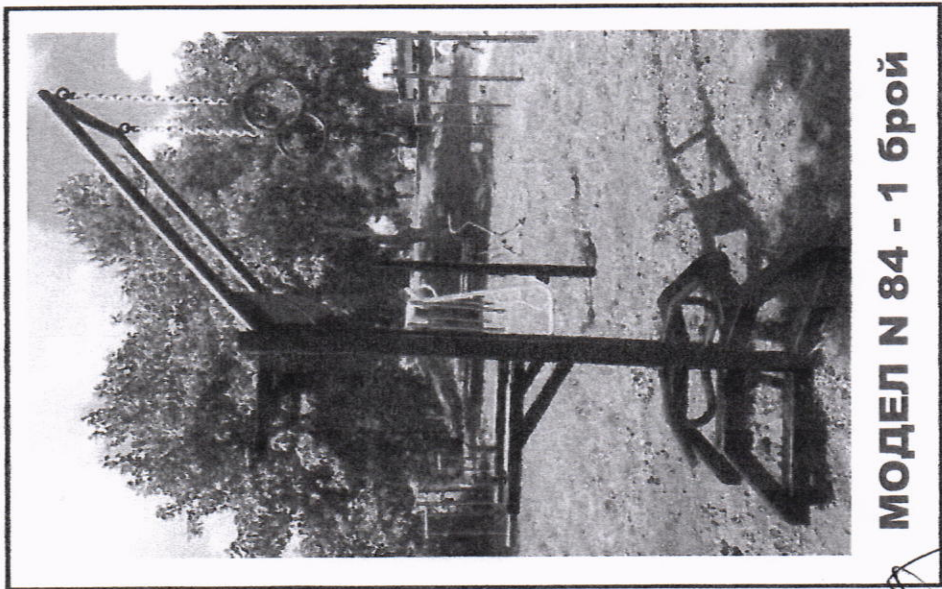

МОДЕЛ N 84 - 1 брой



МОДЕЛ N 88 - 1 брой



**МОДЕЛ R 45
- 2 броя**



МОДЕЛ P 23 - 2 броя

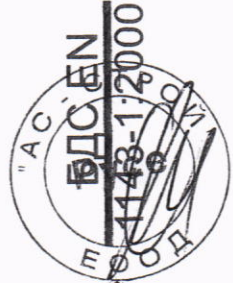

БДС EN 71-3



EFQM

General Meber

продуктово сертифициране

БДС EN 1176

БДС EN 1177

72

ISO 9001:2015 ISO 14001:2015

[Handwritten signature]

Разпределение на Съоръжения за площадка с размери 10 м на 10 м /100 м2/ в с. Попинци, Община Панагюрище

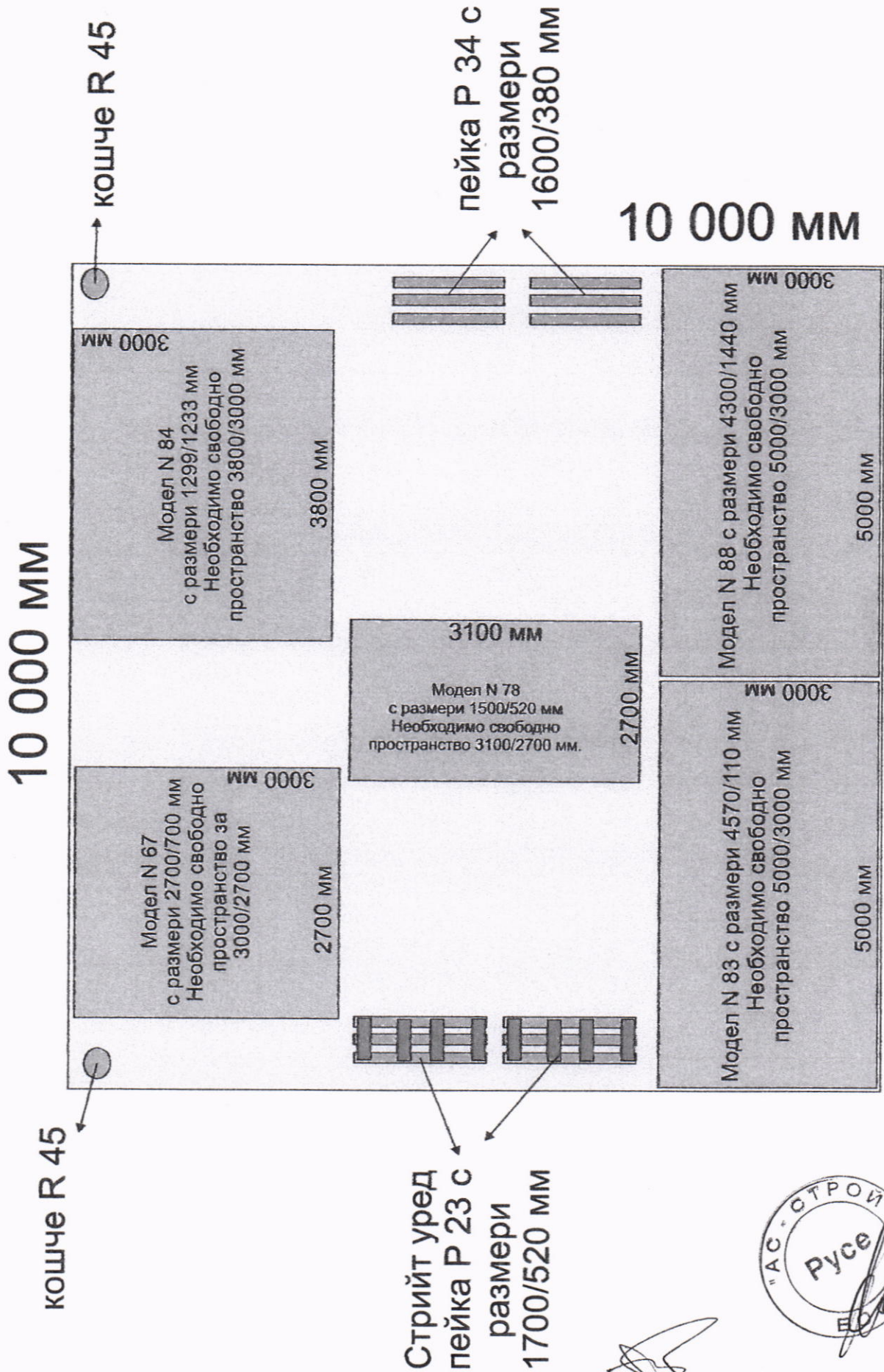

ОБЛАСТ ПАЗАРДЖИК
Община Панагюрище
№.....73.....
.....25.02.2019г.....
гр. Панагюрище

ЗА ПРОЕКТИРАНЕ

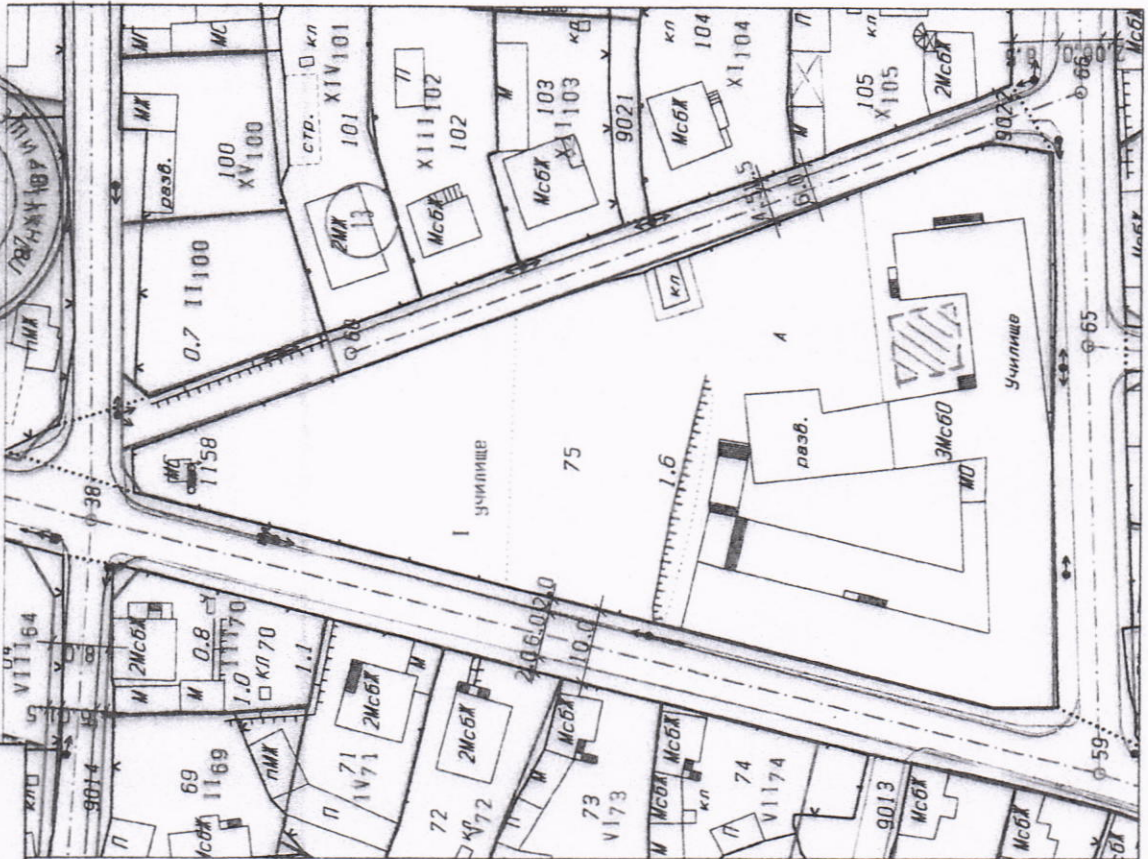

СКИЦА

Мярка 1 : 1000

на УПИ 1 – УЧИЛИЩЕ, кв. 13
по плана на с. Попинци, общ. Панагюрище

преписка вх.....служебна.....
такса.....осв.....лева, кв.№.....

ул. рег. утвърдена зап.№ 293/01.06.1989г.
двор.рег. утвърдена зап.№ 293/01.06.1989г.
кад.план одобрен със зап.№ 293/01.06.1989г.



ИГОТВИЛ:
/инж.П.Делийков

Виза:

На основание чл.56 ЗУТ,
Виза за изготвяне на проект
за спортна площадка - фитнес
на открито и

25/02/2019г.

Г-н. Асх.



ВАРНО С ОРИГИНАЛА

[Handwritten signature]

[Handwritten signature]

74

[Handwritten signature]



AS STROI

Офис: гр. Русе, ул. П. Д. Петков 8
тел: 082/ 82 58 65, 82 58 63

e-mail: asstroi@abv.bg

сертификат: ISO 9001:2015

сертификат: ISO 14001:2015

Удостоверение Строителна Камара: № I – TV 013321

ДЕКЛАРАЦИЯ ЗА СЪОТВЕДСТВИЕ

„АС - СТРОЙ“ ЕООД с адрес гр. Русе, ул. „Петко Д. Петков“ № 8

Декларирам, че изделието външен Стрийт уред Модел N 62 е произведено от „АС - СТРОЙ“ ЕООД в условията на въведена и поддържана от производителя Система за управление на Качеството в съответствие с изискванията на международния стандарт ISO 9001:2015 и Система за управление на околната среда ISO 14001:2015 е в съответствие със Стандартите - БДС EN 1176-1.

Декларацията се издава въз основа на:

- Сертификат на внедрена система за управление на „АС – СТРОЙ“ ЕООД съгласно изискванията на ISO 9001:2015 за производство на детски съоръжения за детски площадки и СМР;
- Сертификат за внедрени Системи за Управление на Околната Среда съгласно изискванията на ISO 14001:2015;
- Сертификат за качество на съоръжението № AM/N62/052015;
- Техническа спецификация;
- Инструкция за използване;
- Общи указания за поддръжка и контрол;
- Техническо описание за вложените в производството бои 95/юли 2007;
- Сертификати за ПВЦ;
- Сертификат от анализ за безопасни материали на прахова полиестерна боя;
- Декларация за съответствие за метални профили QD8.1-0-11;

Декларирам, че ми е известна отговорността, която нося съгласно чл. 313 от НК.

Гр. Русе
15.05.2019 г.

Управител:





AS STROI

Офис: гр. Русе, ул. П. Д. Петков 8
тел: 082/ 82 58 65, 82 58 63

e-mail: asstroj@abv.bg

сертификат: ISO 9001:2015

сертификат: ISO 14001:2015

Удостоверение Строителна Камара: № I – TV 013321

СЕРТИФИКАТ

за

КАЧЕСТВО НА СЪОРЪЖЕНИЕ

No: AM/N62/052015

„АС-СТРОЙ“ ЕООД удостоверява, че:

Продукт:	Спортно съоръжение за Комбиниран Стрийт съоръжение за лица над 12 годишна възраст;
Спортното съоръжение отговаря на изискванията на:	Съоръжението отговаря на стандартите: БДС EN 12197:2002 ; БДС EN 12655:2002; БДС EN 12432:2002 ; БДС EN 12346:2002 ;
Валиден Сертификат за Система за управление на Качество	ISO 9001:2015;
Валиден Сертификат за система за управление на околната среда	ISO 14001:2015;
Производство съгласно	EN 1090-2 EXC1 и EN ISO 3834-4;
Квалификация на заваръчния персонал съгласно	EN ISO 9606-1;
Валидни заваръчни процедури съгласно	EN ISO 15614-1;
Подготовка на повърхностите съгласно частите на	EN ISO 8501;
Боядисване метал съгласно частите на	EN ISO 12944;
Валидност на Сертификата	До промяна конструкцията на съоръжението;
Дата на издаване	18.05.2015 г.
Сертификата се издава на основа на:	Сертификат ISO 9001:2015;

Сертификата се издава на основа на проверка на условията на системата за управление на качество, които са в съответствие с изискванията на издадения ни Сертификат ISO 9001:2015. Притежателя на сертификата подлежи на надзор от „Транспасифик Серт“ ООД.

Издаде:

/ подпис

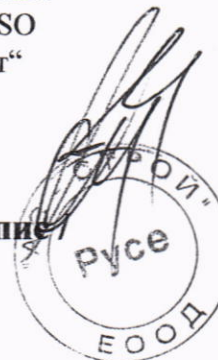

76

Позиция	Наименование	Обозначение	Брой
1	Плънка висайла	КС 01.01.00	1
2	Шиваска стена	КС 01.02.00	1
3	Лист висайла	КС 01.03.00	2
4	Мобилност плънка	КС 01.04.00	1
5	Висайла метал	КС 01.05.00	1

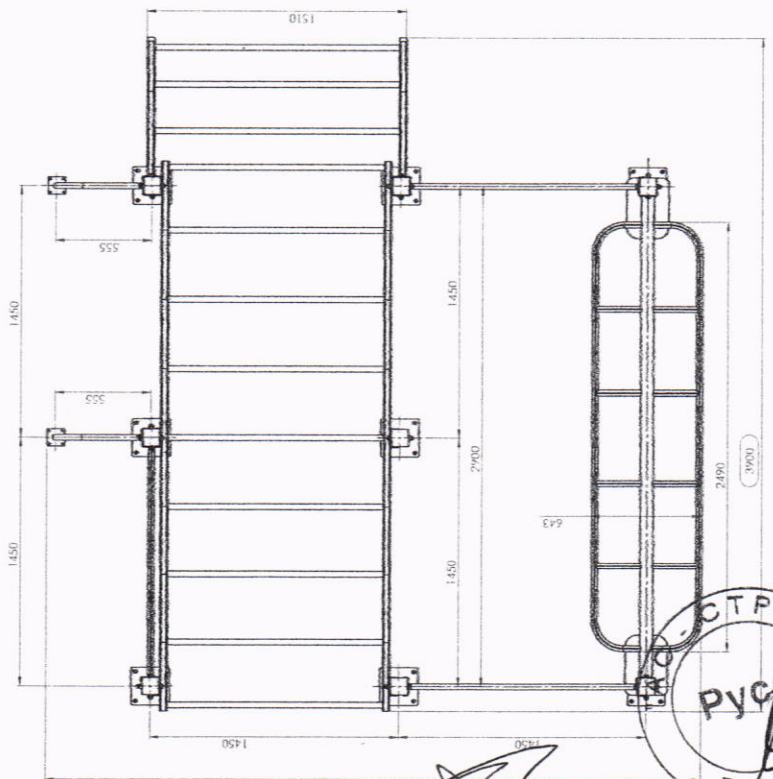
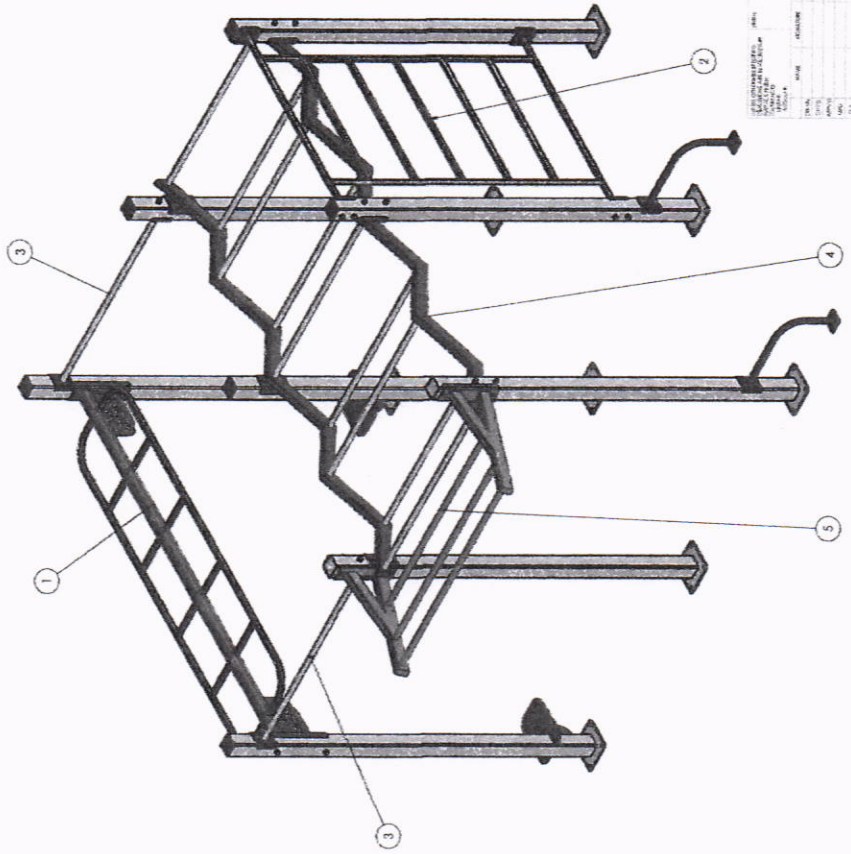
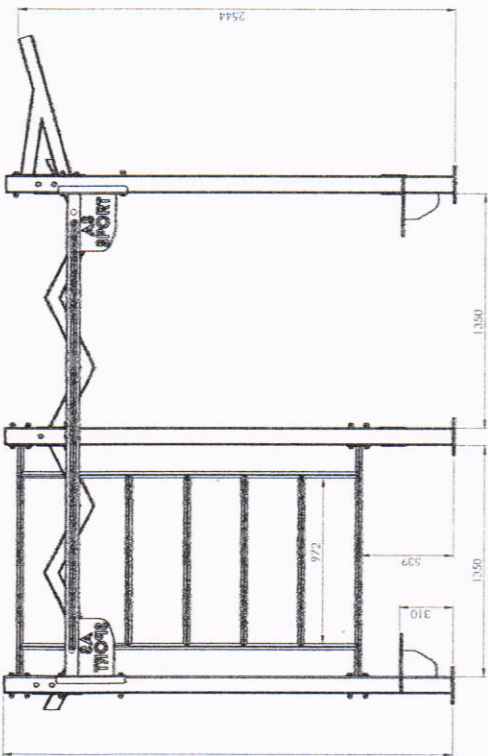
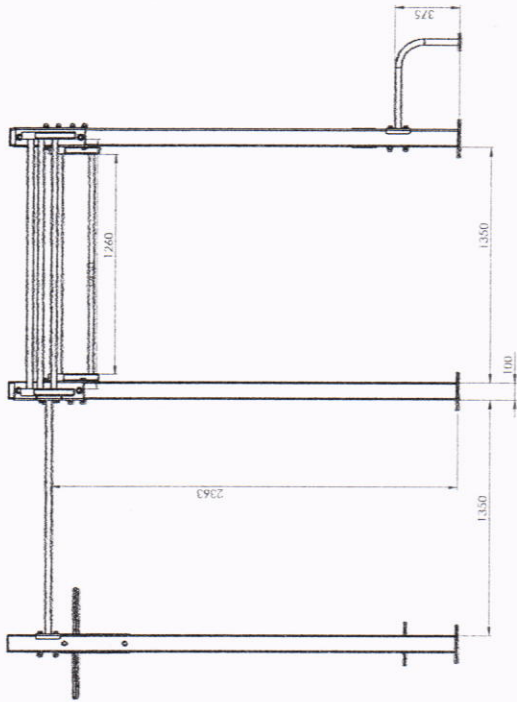

ОБЩИНСКИ СЪВЕТ
 КОМУНАЛНО СЪОБЩЕСТВО
АС СТРОИ
 Комбинирано съоръжение 1
 КС 01.00.00

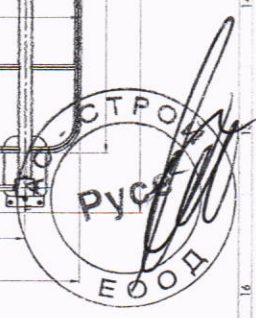

ЛН



AS STROI

Офис: гр. Русе, ул. П. Д. Петков 8

e-mail: asstroi@abv.bg

тел: 082/ 82 58 65, 82 58 63

сертификат: ISO 9001:2015

ДЕКЛАРАЦИЯ ЗА СЪОТВЕДСТВИЕ

„АС - СТРОЙ“ ЕООД с адрес гр. Русе, ул. „Петко Д. Петков“ № 8

Декларирам, че изделието външен Стрийт уред Модел N 63-1 е произведено от „АС - СТРОЙ“ ЕООД в условията на въведена и поддържана от производителя Система за управление на Качеството в съответствие с изискванията на международния стандарт ISO 9001:2015 и Система за управление на околната среда ISO 14001:2015 е в съответствие със Стандартите - БДС EN 1176-1.

Декларацията се издава въз основа на:

- Сертификат на внедрена система за управление на „АС – СТРОЙ“ ЕООД съгласно изискванията на ISO 9001:2015 за производство на детски съоръжения за детски площадки и СМР;
- Сертификат за внедрени Системи за Управление на Околната Среда съгласно изискванията на ISO 14001:2015;
- Сертификат за качество на съоръжението № AM/N63-1/072018;
- Техническа спецификация;
- Инструкция за използване;
- Общи указания за поддръжка и контрол;
- Техническо описание за вложените в производството бои 95/юли 2007;
- Сертификати за ПВЦ;
- Сертификат от анализ за безопасни материали на прахова полиестерна боя;
- Декларация за съответствие за метални профили QD8.1-0-11;

Декларирам, че ми е известна отговорността, която нося съгласно чл. 313 от НКСТРОИ

Гр. Русе
15.05.2019 г.

Управител Русе





AS STROI

Офис: гр. Русе, ул. П. Д. Петков 8
тел: 082/ 82 58 65, 82 58 63

e-mail: asstroj@abv.bg

сертификат: ISO 9001:2015

сертификат: ISO 14001:2015

Удостоверение Строителна Камара: № I – TV 013321

СЕРТИФИКАТ

за

КАЧЕСТВО НА СЪОРЪЖЕНИЕ

№: AM/N63-1/072018

„АС-СТРОЙ“ ЕООД удостоверява, че:

Продукт:	Спортно съоръжение за Комбиниран Стрийт съоръжение N 63-1 за лица над 12 годишна възраст;
Съоръжение отговаря на изискванията на:	Съоръжението отговаря на стандартите: БДС EN 1176-1:2017; БДС EN 12196:2004; БДС EN 1176-7:2009;
Валиден Сертификат за Система за управление на Качество	ISO 9001:2015;
Валиден Сертификат за система за управление на околната среда	ISO 14001:2015;
Производство съгласно	EN 1090-2 EXC1 и EN ISO 3834-4;
Квалификация на заваръчния персонал съгласно	EN ISO 9606-1;
Валидни заваръчни процедури съгласно	EN ISO 15614-1;
Подготовка на повърхностите съгласно частите на	EN ISO 8501;
Боядисване метал съгласно частите на	EN ISO 12944;
Валидност на Сертификата	До промяна конструкцията на съоръжението;
Дата на издаване	18.02.2019 г.
Сертификата се издава на основа на:	Сертификат ISO 9001:2015;

Сертификата се издава на основа на проверка на условията на системата за управление на качество, които са в съответствие с изискванията на издадения ни Сертификат ISO 9001:2015. Притежателя на сертификата подлежи на надзор от „Транспасифик Серт“ ООД.

Издаде:



79

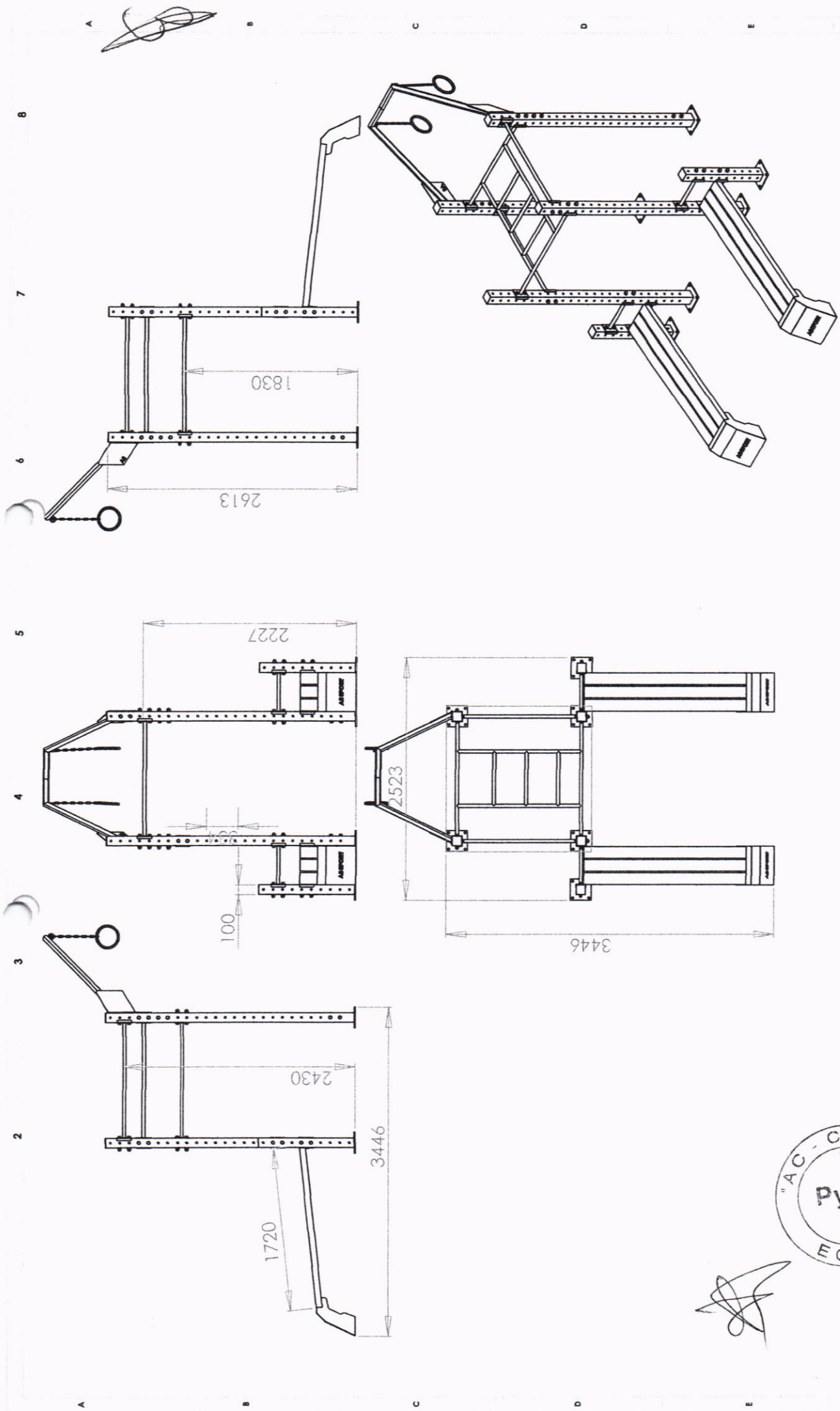

Ревизия
 Наименование на артикула: АСстрой - N63.00.00
 Дата
 Покритие ОПЦИЯ ЗД
 ПОЦИНКОВАНЕ
 RAL
 RAL
 Составил: В. Рангелов

Материали
 БОЛТ M16 X 120 - 40 бр
 ГАЙКА M16 - 40бр.
 АНКЕРНИ БОЛТОВЕ - 24 бр.

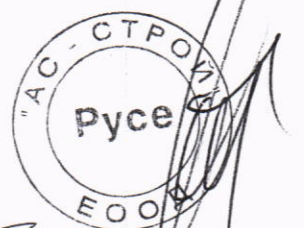



AS STROI

Офис: гр. Русе, ул. П. Д. Петков 8

e-mail: asstroi@abv.bg

тел: 082/ 82 58 65, 82 58 63

сертификат: ISO 9001:2015

ДЕКЛАРАЦИЯ ЗА СЪОТВЕДСТВИЕ

„АС - СТРОЙ“ ЕООД с адрес гр. Русе, ул. „Петко Д. Петков“ № 8

Декларирам, че изделието външен Стрийт уред Модел N 67 е произведено от „АС - СТРОЙ“ ЕООД в условията на въведена и поддържана от производителя Система за управление на Качеството в съответствие с изискванията на международния стандарт ISO 9001:2015 и Система за управление на околната среда ISO 14001:2015 е в съответствие със Стандартите - БДС EN 1176-1.

Декларацията се издава въз основа на:

- Сертификат на внедрена система за управление на „АС – СТРОЙ“ ЕООД съгласно изискванията на ISO 9001:2015 за производство на детски съоръжения за детски площадки и СМР;
- Сертификат за внедрени Системи за Управление на Околната Среда съгласно изискванията на ISO 14001:2015;
- Сертификат за качество на съоръжението № AM/N67/052015;
- Техническа спецификация;
- Инструкция за използване;
- Техническо описание за вложените в производството бои 95/юли 2007;
- Сертификати за ПВЦ;
- Сертификати за Полимери;
- Изпитания и Характеристика на Лазурен лак 134/ май 2011;
- Сертификат от анализ за безопасни материали на прахова полиестерна боя;
- Декларация за съответствие за метални профили QD8.1-0-11;

Съгласно международен стандарт ISO/IEC 17050-2:2004, техническото досие на изделието се съхранява в офиса на „АС-СТРОЙ“ ЕООД, със седалище и адрес на управление: гр. Русе, ПК 7000, ул. „Петко Д. Петков“ № 13а и е на разположение при поискване.

Гр. Русе
15.06.2019 г.

Управител: Русе





AS STROI

Офис: гр. Русе, ул. П. Д. Петков 8
тел: 082/ 82 58 65, 82 58 63

e-mail: asstroj@abv.bg

сертификат: ISO 9001:2015

сертификат: ISO 14001:2015

Удостоверение Строителна Камара: № I – TV 013321

СЕРТИФИКАТ

за

КАЧЕСТВО НА СЪОРЪЖЕНИЕ

No: AM/N67/052015

„АС-СТРОЙ“ ЕООД удостоверява, че:

Продукт:	Спортно фитнес съоръжение за външна площадка: Модел N 67 за ползванели над 12 годишна възраст;
Детското съоръжение отговаря на изискванията на:	Съоръжението отговаря на Стандартите: БДС EN 1176-1:2017; БДС EN 16630:2015; БДС EN 12197:2002; БДС EN 1176-10:2009;
Валиден Сертификат за Система за управление на Качество	ISO 9001:2015;
Валиден Сертификат за система за управление на околната среда	ISO 14001:2015;
Производство съгласно	EN 1090-2 EXC1 и EN ISO 3834-4;
Квалификация на заваръчния персонал съгласно	EN ISO 9606-1;
Валидни заваръчни процедури съгласно	EN ISO 15614-1;
Подготовка на повърхностите съгласно частите на	EN ISO 8501;
Боядисване метал съгласно частите на	EN ISO 12944;
Валидност на Сертификата	До промяна конструкцията на съоръжението;
Дата на издаване	18.05.2015 г.
Сертификата се издава на основа на:	Сертификат за Система за управление на Качество ISO 9001:2015;

Сертификата се издава на основа на проверка на условията на системата за управление на качество, които са в съответствие с изискванията на изданията на Сертификат ISO 9001:2015. Притежателя на сертификата подлежи на надзор от „Транспасифик Серт“ ООД.

Издава:



82

3 6 7 8

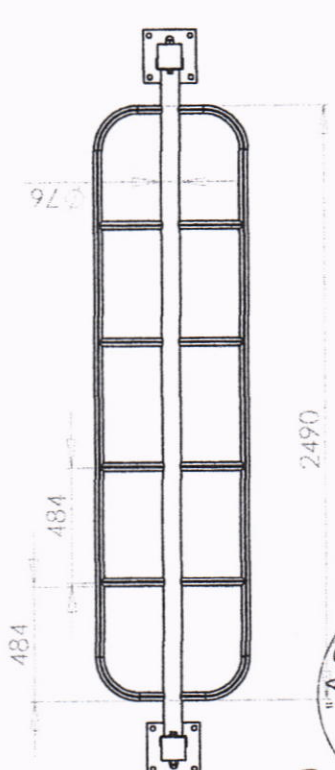
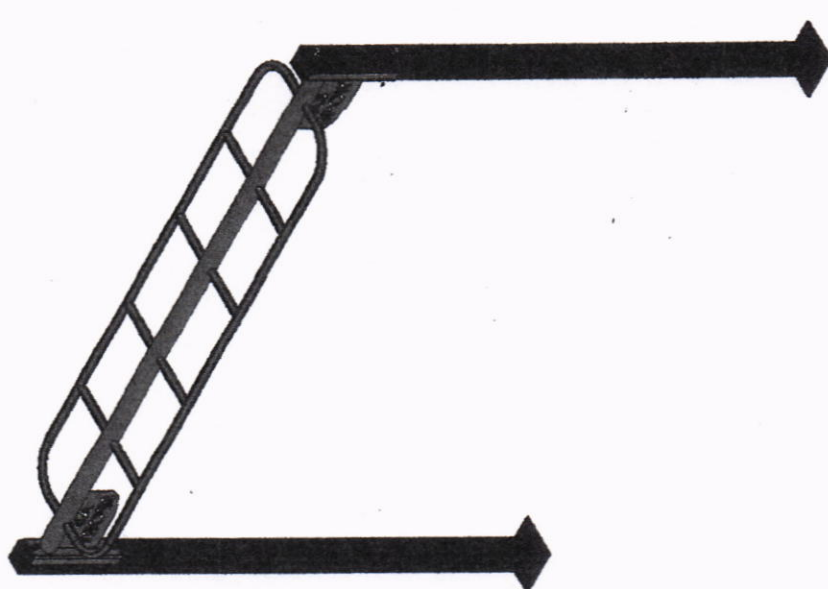
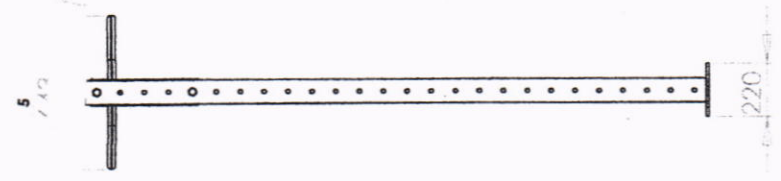
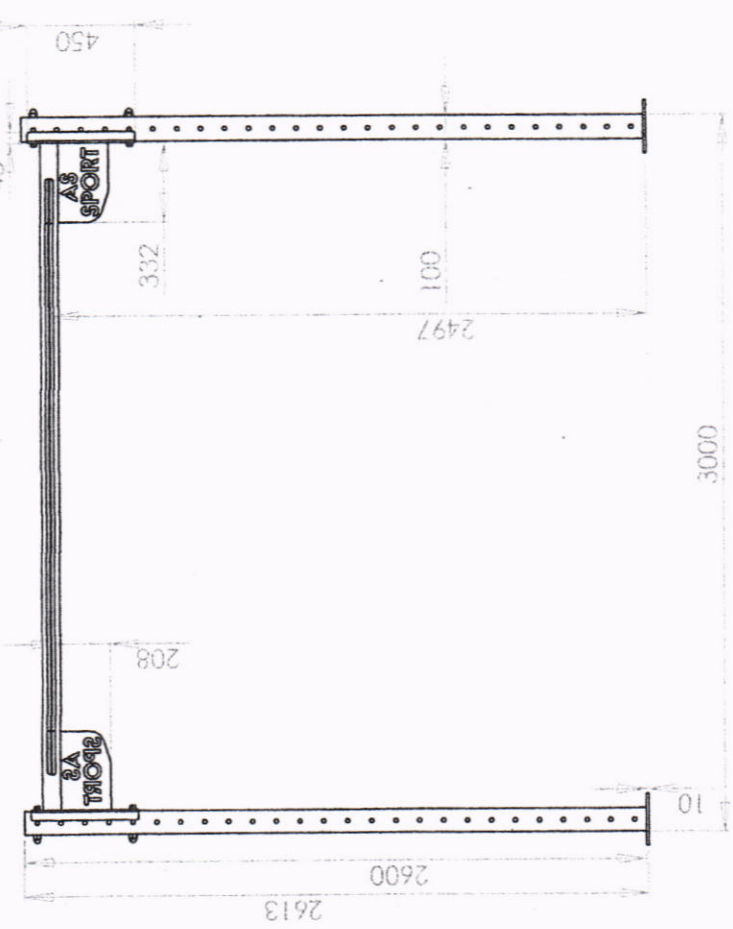

Материали
 Крепителни елементи:
 Болт M16 x 110mm - 4 бр. (DIN 6921)
 гайка M16 - 4 бр. (DIN 1587)
 8 бр. - анкери за монтаж към
 бетоновата основа

Наименование на артикула: As Stroji - N67.00.00
Дата: 24.05.2017
Съставил: В. Рангелов
Версия: 2 / 02.01.2009
ИД: 150 90012000

Ревизия



AS STROI

Офис: гр. Русе, ул. П. Д. Петков 8
тел: 082/ 82 58 65, 82 58 63

e-mail: asstroi@abv.bg

сертификат: ISO 9001:2015

сертификат: ISO 14001:2015

Удостоверение Строителна Камара: № I – TV 013321

ДЕКЛАРАЦИЯ ЗА СЪОТВЕТСТВИЕ

„АС - СТРОЙ“ ЕООД с адрес гр. Русе, ул. „Петко Д. Петков“ № 8

Декларирам, че изделието външен Стрийт уред Модел N 78 е произведено от „АС - СТРОЙ“ ЕООД в условията на въведена и поддържана от производителя Система за управление на Качеството в съответствие с изискванията на международния стандарт ISO 9001:2015 ; БДС EN 1176-1 и Система за управление на околната среда ISO 14001:2015.

Декларацията се издава въз основа на:

- Сертификат на внедрена система за управление на „АС – СТРОЙ“ ЕООД съгласно изискванията на ISO 9001:2015 за производство на детски съоръжения за детски площадки и СМР;
- Сертификат за внедрени Системи за Управление на Околната Среда съгласно изискванията на ISO 14001:2015;
- Протокол от изпитание на съоръжение №N782015/11.08.2015;
- Сертификат за качество на съоръжението № AM/N78/082015;
- Техническа спецификация;
- Инструкция за използване;
- Общи указания за поддръжка и контрол;
- Сертификати за ПВЦ;
- Сертификат от анализ за безопасни материали на прахова полиестерна боя;
- Декларация за съответствие за метални профили ;

Декларирам, че ми е известна отговорността, която нося съгласно чл. 313 от НК.

Гр. Русе
10.06.2019 г.

Управител:



84



AS STROI

Офис: гр. Русе, ул. П. Д. Петков 8
тел: 082/ 82 58 65, 82 58 63

e-mail: asstroi@abv.bg

сертификат: ISO 9001:2015

сертификат: ISO 14001:2015

Удостоверение Строителна Камара: № I – TV 013321

СЕРТИФИКАТ

за

КАЧЕСТВО НА СЪОРЪЖЕНИЕ

№: AM/N78/082015

„АС-СТРОЙ“ ЕООД удостоверява, че:

Продукт:	Спортно съоръжение за стрит фитнес площадки: Успоредка за деца от 12 до 18 годишна възраст;
Детското съоръжение отговаря на изискванията на:	Съоръжението отговаря на стандартите: БДС EN 1176-1:2017; БДС EN 12196:2004; БДС EN 1176-7:2009;
Валиден Сертификат за Система за управление на Качество	ISO 9001: 2015 с № 13857/25.03.2018 г.
Валиден Сертификат за система за управление на околната среда	ISO 14001:2015 с № E2586/22.03.2018 г.
Производство съгласно	EN 1090-2 EXC1 и EN ISO 3834-4;
Квалификация на заваръчния персонал съгласно	EN ISO 9606-1;
Валидни заваръчни процедури съгласно	EN ISO 15614-1;
Подготовка на повърхностите съгласно частите на	EN ISO 8501;
Боядисване метал съгласно частите на	EN ISO 12944;
Валидност на Сертификата	До промяна конструкцията на съоръжението;
Дата на издаване	11.08.2015 г.
Сертификата се издава на основа на:	Сертификат ISO 9001:2015

Сертификата се издава на основа на проверка на условията на системата за управление на качество, които са в съответствие с изискванията на издадения ни Сертификат ISO 9001:2015 с № 13857/22.03.2018 г. и важи до 24.03.2021 г. Притежателя на сертификата подлежи на надзор от „Транспасифик Серт“ ООД.

Издаде:

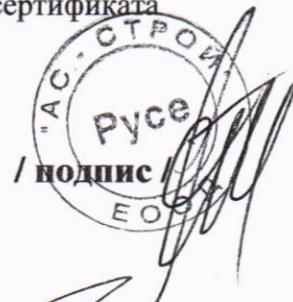

/ подпис /

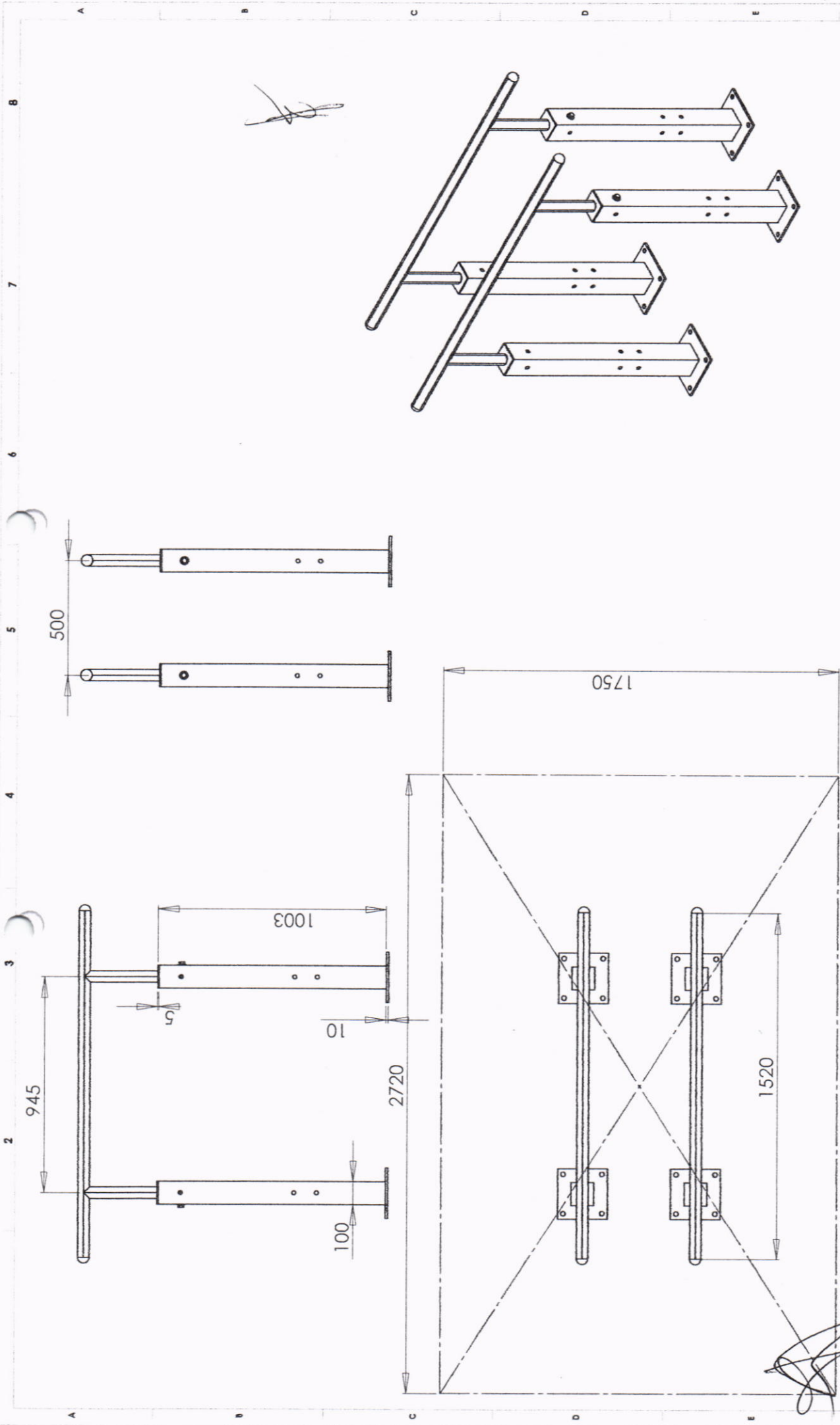

Ревизия	Материали	Покритие	Наименование на артикула:	Дата 21.04.2017
3	Болт М16 X 70 - 4 бр. Анкерни болтове - 16 бр.	ОПЦИЯ 3Д ПОЦИНКОВАНЕ RAL RAL	Асстрой - N78.00.00	
4			Съставил: В. Рангелов	
5				Версия 2 / 02.01.2009
6				ISO 9001:2000
7				
8				

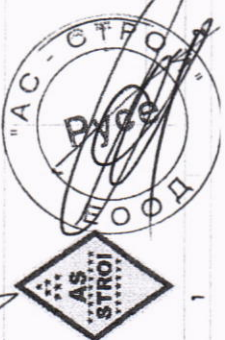



AS STROI

Офис: гр. Русе, ул. П. Д. Петков 8
тел: 082/ 82 58 65, 82 58 63

e-mail: asstroi@abv.bg

сертификат: ISO 9001:2015

сертификат: ISO 14001:2015

Удостоверение Строителна Камара: № I – TV 013321

ДЕКЛАРАЦИЯ ЗА СЪОТВЕТСТВИЕ

„АС - СТРОЙ“ ЕООД с адрес гр. Русе, ул. „Петко Д. Петков“ № 8

Декларирам, че изделието външен Стрийт уред Модел N 83 е произведено от „АС - СТРОЙ“ ЕООД в условията на въведена и поддържана от производителя Система за управление на Качеството в съответствие с изискванията на международния стандарт ISO 9001:2015 и Система за управление на околната среда ISO 14001:2015 е в съответствие със Стандартите - БДС EN 1176-1.

Декларацията се издава въз основа на:

- Сертификат на внедрена система за управление на „АС – СТРОЙ“ ЕООД съгласно изискванията на ISO 9001:2015 за производство на детски съоръжения за детски площадки и СМР;
- Сертификат за внедрени Системи за Управление на Околната Среда съгласно изискванията на ISO 14001:2015;
- Техническа спецификация на детското съоръжение;
- Инструкция за използване на детското съоръжение;
- Общи указания за поддръжка и контрол;
- Сертификат за качество на изделието №АМ/Н83/05215;
- Техническо описание за вложените в производството бои;
- Сертификат от анализ за безопасни материали на прахова полиестерна боя;
- Декларация за съответствие за метални профили;

Декларирам, че ми е известна отговорността, която нося съгласно чл. 313 от НК.

Гр. Русе
10.06.2019 г.

Управител:



87



AS STROI

Офис: гр. Русе, ул. П. Д. Петков 8
тел: 082/ 82 58 65, 82 58 63

e-mail: asstroi@abv.bg

сертификат: ISO 9001:2015

сертификат: ISO 14001:2015

Удостоверение Строителна Камара: № I – TV 013321

СЕРТИФИКАТ

за

КАЧЕСТВО НА СЪОРЪЖЕНИЕ

№: AM/N83/052015

„АС-СТРОЙ“ ЕООД удостоверява, че:

Продукт:	Спортно стрийт фитнес съоръжение за външни площадки за игра: Модел N 83 за ползватели над 12 годишна възраст;
Спортното съоръжение отговаря на изискванията на:	Стандартите: БДС EN 1176-1:2017; БДС EN 16630:2015; БДС EN 12346:2002; БДС EN 1176-7:2009;
Валиден Сертификат за Система за управление на Качество	ISO 9001: 2015 с № 13857/25.03.2018 г.
Валиден Сертификат за система за управление на околната среда	ISO 14001:2015 с № E2586/22.03.2018 г.
Производство съгласно	EN 1090-2 EXC1 и EN ISO 3834-4;
Квалификация на заваръчния персонал съгласно	EN ISO 9606-1;
Валидни заваръчни процедури съгласно	EN ISO 15614-1;
Подготовка на повърхностите съгласно частите на	EN ISO 8501;
Боядисване метал съгласно частите на	EN ISO 12944;
Валидност на Сертификата	До промяна конструкцията на съоръжението;
Дата на издаване	18.05.2015 г.
Сертификата се издава на основа на:	Сертификат за Система за управление на Качество ISO 9001:2015;

Сертификата се издава на основа на проверка на условията на системата за управление на качество, които са в съответствие с изискванията на издадения ни Сертификат ISO 9001:2015 с № 13857/22.03.2018 г. и важи до 24.03.2021 г. Притежателя на сертификата подлежи на надзор от „Транспасифик Серт“ ООД.

Издавал:

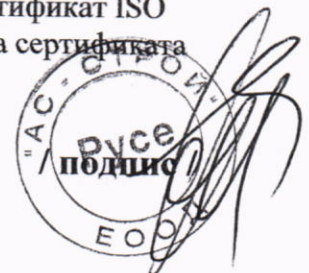

88

2 3 4 5 6 7 8

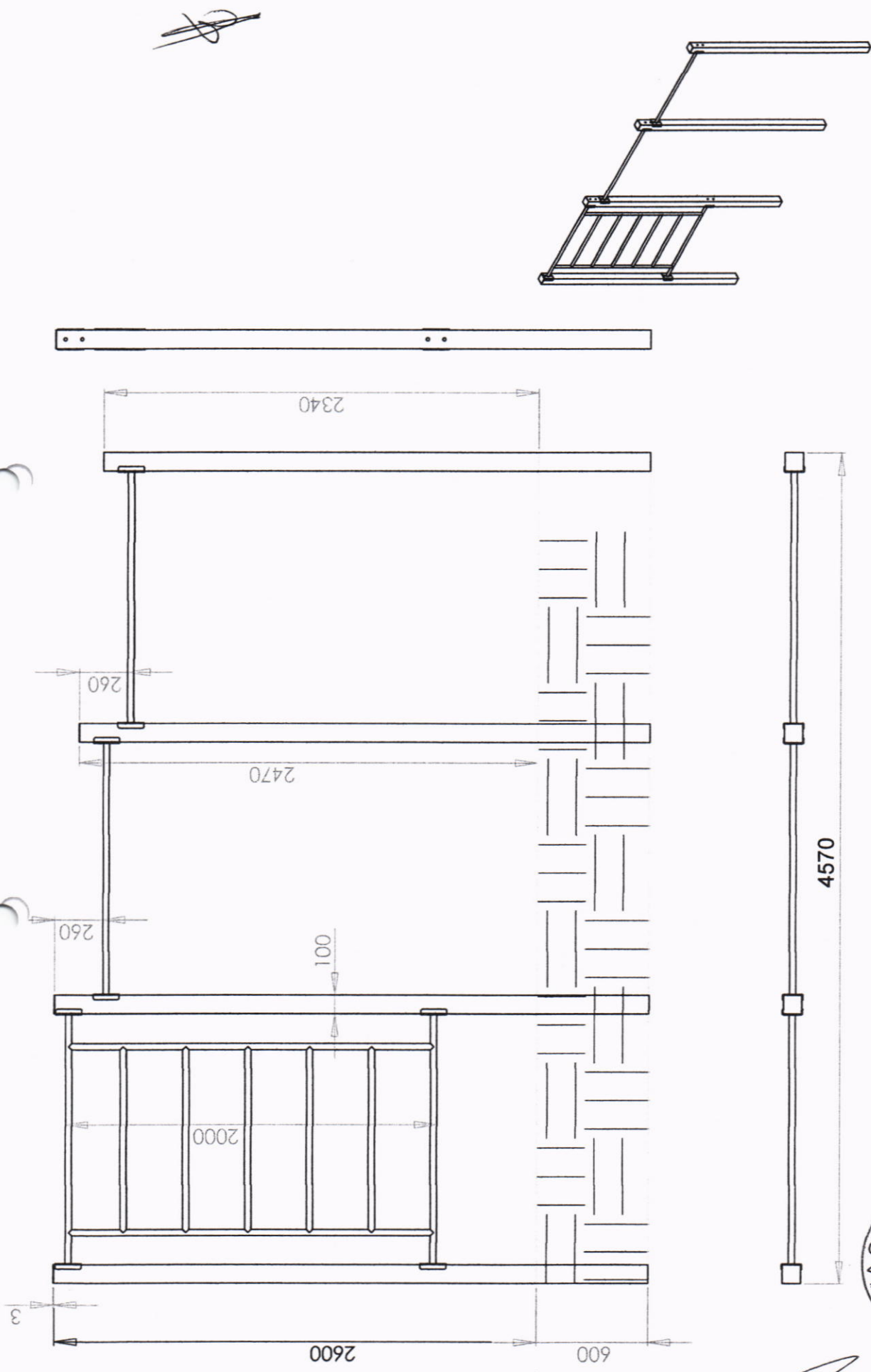

Наименование на артикула: АС-СТРОЙ - ЛОСТ И ШВЕДСКА СТЕНА - РАЗГЛОБЯЕМА
 Дата 22.02.20
 Съставил: В. Рангелов

Покритие

Материали
 Скрепителни елементи:
 болт М16 х 120мм - 16 бр. (DIN 6921)
 гайка М16 - 16 бр. (DIN 1587)

Ревизия
 600 mm от основната конструкция е предидено да бъде зароботена в земята.



AS STROI

Офис: гр. Русе, ул. П. Д. Петков 8

e-mail: asstroi@abv.bg

тел: 082/ 82 58 65, 82 58 63

сертификат: ISO 9001:2015

ДЕКЛАРАЦИЯ ЗА СЪОТВЕДСТВИЕ

„АС - СТРОЙ“ ЕООД с адрес гр. Русе, ул. „Петко Д. Петков“ № 8

Декларирам, че изделието външен Стрийт уред – комбинирани лостове и халки за набиране Модел N 84 е произведено от „АС - СТРОЙ“ ЕООД в условията на въведена и поддържана от производителя Система за управление на Качеството в съответствие с изискванията на международния стандарт ISO 9001:2015 и Система за управление на околната среда ISO 14001:2015 е в съответствие със Стандартите - БДС EN 1176-1.

Декларацията се издава въз основа на:

- Сертификат на внедрена система за управление на „АС – СТРОЙ“ ЕООД съгласно изискванията на ISO 9001:2015 за производство на детски съоръжения за детски площадки и СМР;
- Сертификат за внедрени Системи за Управление на Околната Среда съгласно изискванията на ISO 14001:2015;
- Сертификат за качество на съоръжението № AM/N84/052015;
- Техническа спецификация;
- Инструкция за използване;
- Техническо описание за вложените в производството бои 95/юли 2007;
- Сертификати за ПВЦ;
- Сертификати за Полимери;
- Сертификат от анализ за безопасни материали на прахова полиестерна боя;
- Декларация за съответствие за метални профили QD8.1-0-11;

Съгласно международен стандарт ISO/IEC 17050-2:2004, техническото досие на изделието се съхранява в офиса на „АС-СТРОЙ“ ЕООД, със седалище и адрес на управление: гр. Русе, ПК 7000, ул „Петко Д. Петков“ № 13а и е на разположение при поискване.

Гр. Русе
15.06.2019 г.

Управител:

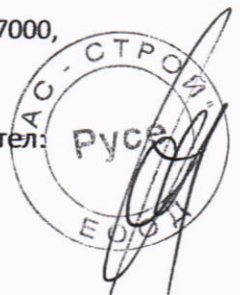



AS STROI

Офис: гр. Русе, ул. П. Д. Петков 8
тел: 082/ 82 58 65, 82 58 63

e-mail: asstroi@abv.bg

сертификат: ISO 9001:2015

сертификат: ISO 14001:2015

Удостоверение Строителна Камара: № I – TV 013321

СЕРТИФИКАТ

за

КАЧЕСТВО НА СЪОРЪЖЕНИЕ

No: AM/N84/052015

„АС-СТРОЙ“ ЕООД удостоверява, че:

Продукт:	Спортно стрийт фитнес съоръжение за външни площадки за игра: Модел N 84 за ползватели над 12 годишна възраст;
Спортното съоръжение отговаря на изискванията на:	Стандартите: БДС EN 1176-1:2017; БДС EN 16630:2015; БДС EN 12197:2002; БДС EN 1176-10:2009;
Валиден Сертификат за Система за управление на Качество	ISO 9001:2015;
Валиден Сертификат за система за управление на околната среда	ISO 14001:2015;
Производство съгласно	EN 1090-2 EXC1 и EN ISO 3834-4;
Квалификация на заваръчния персонал съгласно	EN ISO 9606-1;
Валидни заваръчни процедури съгласно	EN ISO 15614-1;
Подготовка на повърхностите съгласно частите на	EN ISO 8501;
Боядисване метал съгласно частите на	EN ISO 12944;
Валидност на Сертификата	До промяна конструкцията на съоръжението;
Дата на издаване	18.05.2015 г.
Сертификата се издава на основа на:	Сертификат за Система за управление на Качество ISO 9001:2015;

Сертификата се издава на основа на проверка на условията на системата за управление на качество, които са в съответствие с изискванията на издадения ни Сертификат ISO 9001:2015. Притежателя на сертификата подлежи на надзор от „Транспасифик Серт. ООД“.

Издаде:

/ подпис /

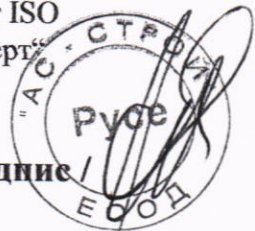

91

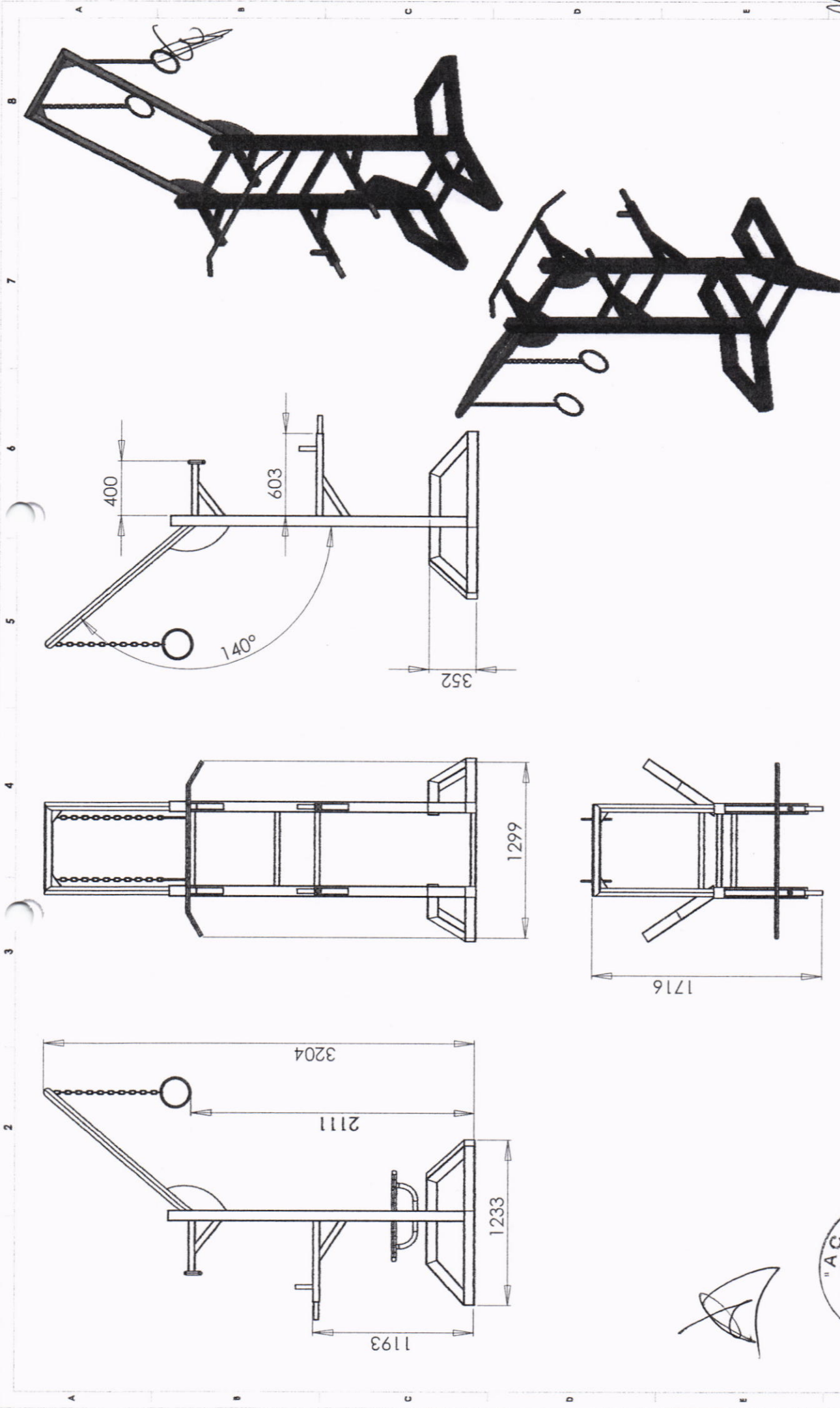

Дата 28.02.2017
 Наименование на артикула:
 АС Строй - Комбиниран уред N84
 Составил: В. Рангелов

Покритие

Материали

Ревизия





AS STROI

Офис: гр. Русе, ул. П. Д. Петков 8
тел: 082/ 82 58 65, 82 58 63

e-mail: asstroi@abv.bg

сертификат: ISO 9001:2015

сертификат: ISO 14001:2015

Удостоверение Строителна Камара: № I – TV 013321

ДЕКЛАРАЦИЯ ЗА СЪОТВЕТСТВИЕ

„АС - СТРОЙ“ ЕООД с адрес гр. Русе, ул. „Петко Д. Петков“ № 8

Декларирам, че изделието външен Стрийт уред Модел N 88 е произведено от „АС - СТРОЙ“ ЕООД в условията на въведена и поддържана от производителя Система за управление на Качеството в съответствие с изискванията на международния стандарт ISO 9001:2015 и Система за управление на околната среда ISO 14001:2015 е в съответствие със Стандартите - БДС EN 1176-1.

Декларацията се издава въз основа на:

- Сертификат на внедрена система за управление на „АС – СТРОЙ“ ЕООД съгласно изискванията на ISO 9001:2015 за производство на детски съоръжения за детски площадки и СМР;
- Сертификат за внедрени Системи за Управление на Околната Среда съгласно изискванията на ISO 14001:2015;
- Техническа спецификация;
- Инструкция за използване;
- Общи указания за поддръжка и контрол;
- Сертификат за качество на изделието №АМ/№88/05215;
- Техническо описание за вложените в производството бои;
- Сертификат от анализ за безопасни материали на прахова полиестерна боя;
- Декларация за съответствие за метални профили;

Декларирам, че ми е известна отговорността, която нося съгласно чл. 313 от НК.

Гр. Русе
16.05.2019 г.

Управител:





AS STROI

Офис: гр. Русе, ул. П. Д. Петков 8
тел: 082/ 82 58 65, 82 58 63

e-mail: asstroj@abv.bg

сертификат: ISO 9001:2015

сертификат: ISO 14001:2015

Удостоверение Строителна Камара: № I – TV 013321

СЕРТИФИКАТ

за

КАЧЕСТВО НА СЪОРЪЖЕНИЕ

No: AM/N88/052015

„АС-СТРОЙ“ ЕООД удостоверява, че:

Продукт:	Спортно стрийт фитнес съоръжение за външни площадки за игра: Модел N 88 за ползватели над 12 годишна възраст;
Спортното съоръжение отговаря на изискванията на:	Стандартите: БДС EN 1176-1:2017; БДС EN 16630:2015; БДС EN 12346:2002; БДС EN 1176-7:2009;
Валиден Сертификат за Система за управление на Качество	ISO 9001:2015;
Валиден Сертификат за система за управление на околната среда	ISO 14001:2015;
Производство съгласно	EN 1090-2 EXC1 и EN ISO 3834-4;
Квалификация на заваръчния персонал съгласно	EN ISO 9606-1;
Валидни заваръчни процедури съгласно	EN ISO 15614-1;
Подготовка на повърхностите съгласно частите на	EN ISO 8501;
Боядисване метал съгласно частите на	EN ISO 12944;
Валидност на Сертификата	До промяна конструкцията на съоръжението;
Дата на издаване	15.12.2018 г.
Сертификата се издава на основа на:	Сертификат за Система за управление на Качество ISO 9001:2015;

Сертификата се издава на основа на проверка на условията на системата за управление на качество, които са в съответствие с изискванията на издадения ни Сертификат ISO 9001:2015. Притежателя на сертификата подлежи на надзор от „Транспасифик Серт“ ООД.

Издава:

/ подпис



2 3 4 5 6 7 8

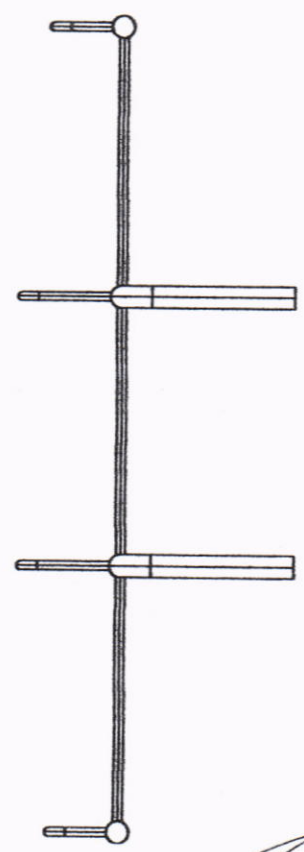
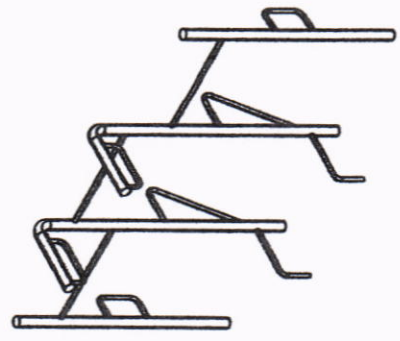
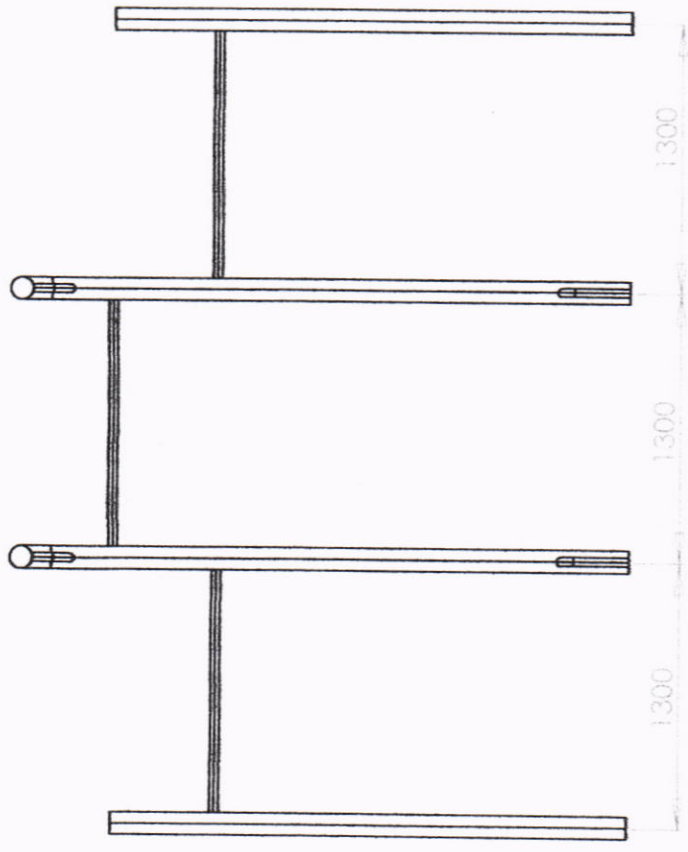
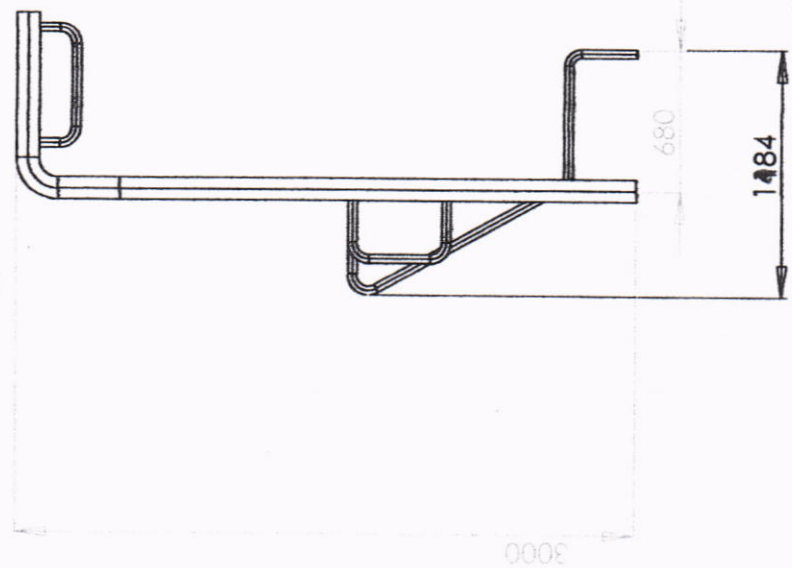

Технически изисквания:
 1. Непосочените гранични отклонения от размерите са съобразно ISO 9001:2000.
 2. Остри ръбове и чепаци не се допускат.
 3. Всички заварки да се зачистят.
 4. Да се обърща внимание на всички осови, вътрешни и външни размери.

Ревизия

Материали

Покритие

Наименование на артикула: AS_N88

Дата

Съставил: В. Рангелов

95



AS STROI

Офис: гр. Русе, ул. П. Д. Петков 8
тел: 082/ 82 58 65, 82 58 63

e-mail: asstroi@abv.bg

сертификат: ISO 9001:2015

ДЕКЛАРАЦИЯ ЗА СЪОТВЕТСТВИЕ

„АС - СТРОЙ“ ЕООД с адрес гр. Русе, ул. „Петко Д. Петков“ № 8

Декларирам, че изделието външен Фитнес уред Модел NG 150 е произведено от „АС - СТРОЙ“ ЕООД в условията на въведена и поддържана от производителя Система за управление на Качеството в съответствие с изискванията на международния стандарт ISO 9001:2015 и Система за управление на околната среда ISO 14001:2015 е в съответствие със Стандартите - БДС EN 1176-1.

Декларацията се издава въз основа на:

- Сертификат на внедрена система за управление на „АС – СТРОЙ“ ЕООД съгласно изискванията на ISO 9001:2015 за производство на детски съоръжения за детски площадки и СМР;
- Сертификат за внедрени Системи за Управление на Околната Среда съгласно изискванията на ISO 14001:2015;
- Сертификат за качество на съоръжението № AM/NG150/062017;
- Техническа спецификация;
- Инструкция за използване;
- Техническо описание за вложените в производството бои 95/юли 2007;
- Сертификати за ПВЦ;
- Сертификати за Полимери;
- Сертификат от анализ за безопасни материали на прахова полиестерна боя;
- Декларация за съответствие за метални профили QD8.1-0-11;

Съгласно международен стандарт ISO/IEC 17050-2:2004, техническото досие на изделието се съхранява в офиса на „АС-СТРОЙ“ ЕООД, със седалище и адрес на управление: гр. Русе, ПК 7000, ул. „Петко Д. Петков“ № 13а и е на разположение при поискване.

Гр. Русе
03.06.2019 г.

Управител:





AS STROI

Офис: гр. Русе, ул. П. Д. Петков 8
тел: 082/ 82 58 65, 82 58 63

e-mail: asstroi@abv.bg

сертификат: ISO 9001:2015

сертификат: ISO 14001:2015

Удостоверение Строителна Камара: № I – TV 013321

СЕРТИФИКАТ

за

КАЧЕСТВО НА СЪОРЪЖЕНИЕ

No: AM/NG150/062017

„АС-СТРОЙ“ ЕООД удостоверява, че:

Продукт:	Спортно фитнес съоръжение за външни площадки за игра: Модел NG 150 за ползванели над 12 годишна възраст;
Спортното съоръжение отговаря на изискванията на:	Стандартите: БДС EN 1176-1:2017; БДС EN 16630:2015; БДС EN 1176-10:2009;
Валиден Сертификат за Система за управление на Качество	ISO 9001:2015;
Валиден Сертификат за система за управление на околната среда	ISO 14001:2015;
Производство съгласно	EN 1090-2 EXC1 и EN ISO 3834-4;
Квалификация на заваръчния персонал съгласно	EN ISO 9606-1;
Валидни заваръчни процедури съгласно	EN ISO 15614-1;
Подготовка на повърхностите съгласно частите на	EN ISO 8501;
Боядисване метал съгласно частите на	EN ISO 12944;
Валидност на Сертификата	До промяна конструкцията на съоръжението;
Дата на издаване	15.12.2018 г.
Сертификата се издава на основа на:	Сертификат за Система за управление на Качество ISO 9001:2015;

Сертификата се издава на основа на проверка на условията на системата за управление на качество, които са в съответствие с изискванията на изданията на Сертификат ISO 9001:2015. Притежателя на сертификата подлежи на надзор от „Транспасифик Серт“ ООД.

Издам:

/ подпис



97

2 3 4 5 6 7 8 A B C D E

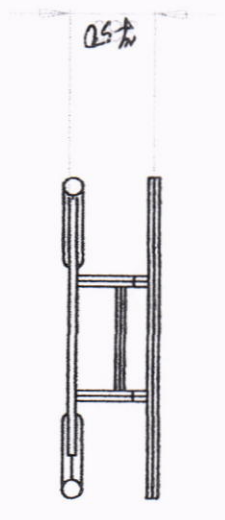
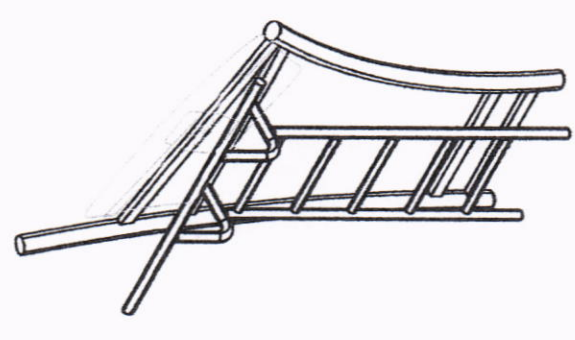
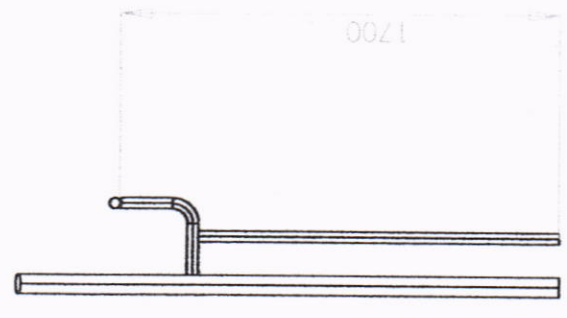
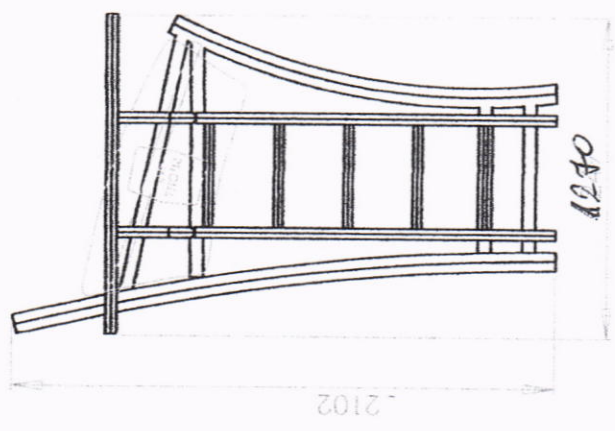

[Handwritten scribble]

- Технически изисквания:
1. Непосочените гранични отклонения от размерите са съобразно ISO 9001:2000.
 2. Остри ръбове и челащи не се допускат.
 3. Всички заварки да се зачистват.
 4. Да се обърща внимание на всички осови, вътрешни и външни размери.



Покритие: _____
 Наименование на артикула: AS_NC150
 Дата: _____
 Съставил: В. Рангелов

[Handwritten signature]



AS STROI

Офис: гр. Русе, ул. П. Д. Петков 8
тел: 082/ 82 58 65, 82 58 63

e-mail: asstroi@abv.bg

сертификат: ISO 9001:2015

ДЕКЛАРАЦИЯ ЗА СЪОТВЕТСТВИЕ

„АС - СТРОЙ“ ЕООД с адрес гр. Русе, ул. „Петко Д. Петков“ № 8

Декларирам, че изделието външен Фитнес уред Модел NG 151 е произведено от „АС - СТРОЙ“ ЕООД в условията на въведена и поддържана от производителя Система за управление на Качеството в съответствие с изискванията на международния стандарт ISO 9001:2015 и Система за управление на околната среда ISO 14001:2015 е в съответствие със Стандартите - БДС EN 1176-1.

Декларацията се издава въз основа на:

- Сертификат на внедрена система за управление на „АС – СТРОЙ“ ЕООД съгласно изискванията на ISO 9001:2015 за производство на детски съоръжения за детски площадки и СМР;
- Сертификат за внедрени Системи за Управление на Околната Среда съгласно изискванията на ISO 14001:2015;
- Сертификат за качество на съоръжението № AM/NG151/072017;
- Техническа спецификация;
- Инструкция за използване;
- Техническо описание за вложените в производството бои 95/юли 2007;
- Сертификати за ПВЦ;
- Сертификати за Полимери;
- Сертификат от анализ за безопасни материали на прахова полиестерна боя;
- Декларация за съответствие за метални профили QD8.1-0-11;

Съгласно международен стандарт ISO/IEC 17050-2:2004, техническото досие на изделието се съхранява в офиса на „АС-СТРОЙ“ ЕООД, със седалище и адрес на управление: гр. Русе, ПК 7000, ул „Петко Д. Петков“ № 13а и е на разположение при поискване.

Гр. Русе
03.06.2019 г.

Управител:

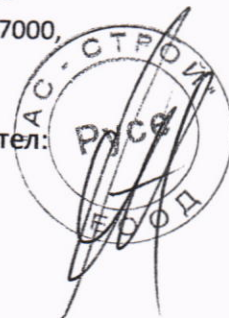

99



AS STROI

Офис: гр. Русе, ул. П. Д. Петков 8
тел: 082/ 82 58 65, 82 58 63

e-mail: asstroi@abv.bg

сертификат: ISO 9001:2015

сертификат: ISO 14001:2015

Удостоверение Строителна Камара: № I – TV 013321

СЕРТИФИКАТ

за

КАЧЕСТВО НА СЪОРЪЖЕНИЕ

No: AM/NG151/072017

„АС-СТРОЙ“ ЕООД удостоверява, че:

Продукт:	Спортно фитнес съоръжение за външни площадки за игра: Модел NG 151 за ползванели над 12 годишна възраст;
Спортното съоръжение отговаря на изискванията на:	Стандартите: БДС EN 1176-1:2017; БДС EN 16630:2015; БДС EN 1176-10:2009;
Валиден Сертификат за Система за управление на Качество	ISO 9001:2015;
Валиден Сертификат за система за управление на околната среда	ISO 14001:2015;
Производство съгласно	EN 1090-2 EXC1 и EN ISO 3834-4;
Квалификация на заваръчния персонал съгласно	EN ISO 9606-1;
Валидни заваръчни процедури съгласно	EN ISO 15614-1;
Подготовка на повърхностите съгласно частите на	EN ISO 8501;
Боядисване метал съгласно частите на	EN ISO 12944;
Валидност на Сертификата	До промяна конструкцията на съоръжението;
Дата на издаване	15.12.2018 г.
Сертификата се издава на основа на:	Сертификат за Система за управление на Качество ISO 9001:2015;

Сертификата се издава на основа на проверка на условията на системата за управление на качество, които са в съответствие с изискванията на издадения ни Сертификат ISO 9001:2015. Притежателя на сертификата подлежи на надзор от „Транспасифик Серв“ ООД.

Издаде:

/ подпис



2 3 4 6 7 8

Дъгите за пърба се правят същите, като на уреда в цеха.

Местата на разпорките дръшши двете дъги се съобразяват с присъединителните елементи на уреда за коремни преси и Полиетиленовите декоративни панели

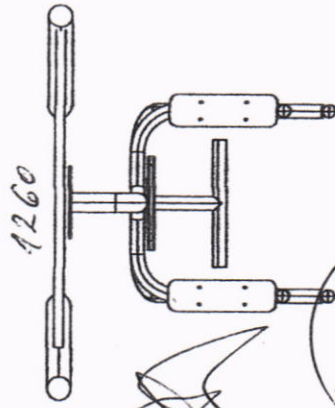
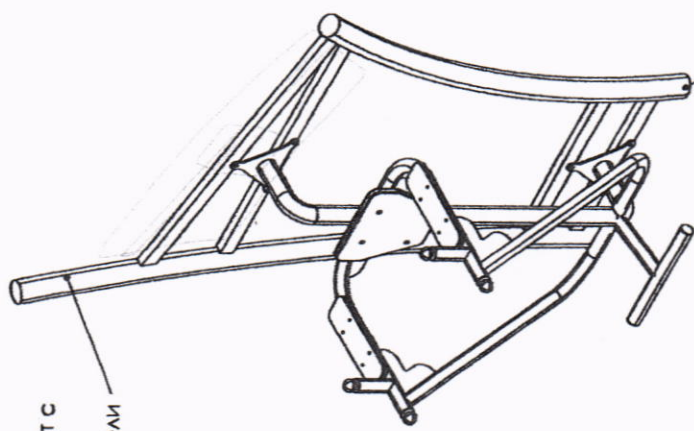
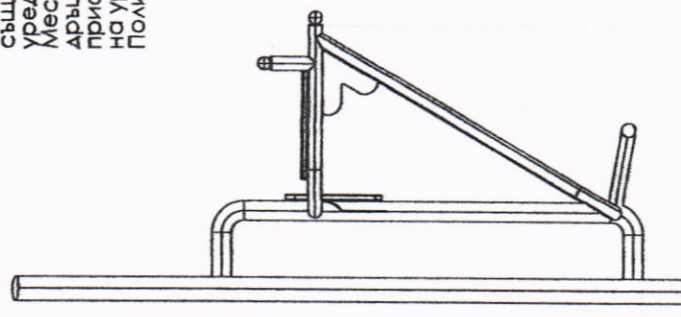
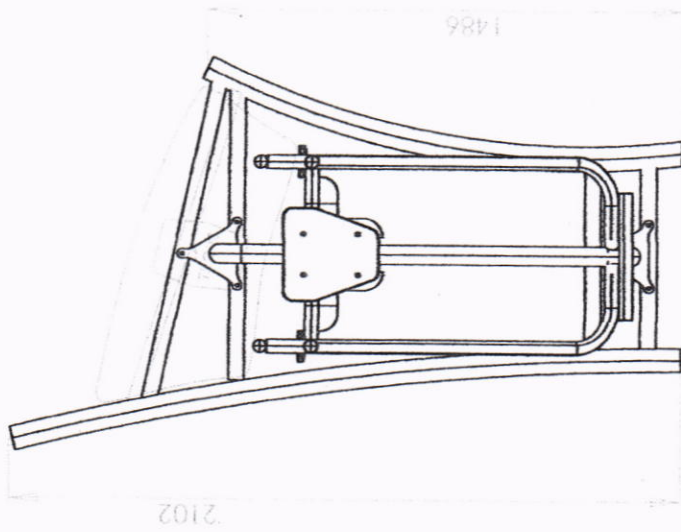

Съоръжението се изработва за замонолитване с уаължение

Технически изисквания:

1. Непосочените размерни отклонения от размерите се съобразяват с ISO 9001:2000.
2. Остри ръбове и чепяци не се допускат.
3. Всички заварки да се защитят.
4. Да се обърща внимание на всички осови, вътрешни и външни размери.



Ревизия Материали Покритие Наименование на артикула: Дата

AS_NC151

Съставил: В. Рангелов



AS STROI

Офис: гр. Русе, ул. П. Д. Петков 8
тел: 082/ 82 58 65, 82 58 63

e-mail: asstroi@abv.bg

сертификат: ISO 9001:2015

ДЕКЛАРАЦИЯ ЗА СЪОТВЕТСТВИЕ

„АС - СТРОЙ“ ЕООД с адрес гр. Русе, ул. „Петко Д. Петков“ № 8

Декларирам, че изделието външен Фитнес уред Модел NG 152 е произведено от „АС - СТРОЙ“ ЕООД в условията на въведена и поддържана от производителя Система за управление на Качеството в съответствие с изискванията на международния стандарт ISO 9001:2015 и Система за управление на околната среда ISO 14001:2015 е в съответствие със Стандартите - БДС EN 1176-1.

Декларацията се издава въз основа на:

- Сертификат на внедрена система за управление на „АС – СТРОЙ“ ЕООД съгласно изискванията на ISO 9001:2015 за производство на детски съоръжения за детски площадки и СМР;
- Сертификат за внедрени Системи за Управление на Околната Среда съгласно изискванията на ISO 14001:2015;
- Сертификат за качество на съоръжението № AM/NG152/072017;
- Техническа спецификация;
- Инструкция за използване;
- Техническо описание за вложените в производството бои 95/юли 2007;
- Сертификати за ПВЦ;
- Сертификати за Полимери;
- Сертификат от анализ за безопасни материали на прахова полиестерна боя;
- Декларация за съответствие за метални профили QD8.1-0-11;

Съгласно международен стандарт ISO/IEC 17050-2:2004, техническото досие на изделието се съхранява в офиса на „АС-СТРОЙ“ ЕООД, със седалище и адрес на управление: гр. Русе, ПК 7000, ул „Петко Д. Петков“ № 13а и е на разположение при поискване.

Гр. Русе
03.06.2019 г.

Управител:



102



AS STROI

Офис: гр. Русе, ул. П.Д. Петков 8
тел: 082/ 82 58 65, 82 58 63

e-mail: asstroi@abv.bg

сертификат: ISO 9001:2015

сертификат: ISO 14001:2015

Удостоверение Строителна Камара: № I – TV 013321

СЕРТИФИКАТ

за

КАЧЕСТВО НА СЪОРЪЖЕНИЕ

No: AM/NG152/072017

„АС-СТРОЙ“ ЕООД удостоверява, че:

Продукт:	Спортно фитнес съоръжение за външни площадки за игра: Модел NG 152 за ползване над 12 годишна възраст;
Спортното съоръжение отговаря на изискванията на:	Стандартите: БДС EN 1176-1:2017; БДС EN 16630:2015; БДС EN 1176-10:2009;
Валиден Сертификат за Система за управление на Качество	ISO 9001:2015;
Валиден Сертификат за система за управление на околната среда	ISO 14001:2015;
Производство съгласно	EN 1090-2 EXC1 и EN ISO 3834-4;
Квалификация на заваръчния персонал съгласно	EN ISO 9606-1;
Валидни заваръчни процедури съгласно	EN ISO 15614-1;
Подготовка на повърхностите съгласно частите на	EN ISO 8501;
Боядисване метал съгласно частите на	EN ISO 12944;
Валидност на Сертификата	До промяна конструкцията на съоръжението;
Дата на издаване	15.12.2018 г.
Сертификата се издава на основа на:	Сертификат за Система за управление на Качество ISO 9001:2015;

Сертификата се издава на основа на проверка на условията на системата за управление на качество, които са в съответствие с изискванията на издадения ни Сертификат ISO 9001:2015. Притежателя на сертификата подлежи на надзор от „Транспасифик Серт“ ООД.

Издам:

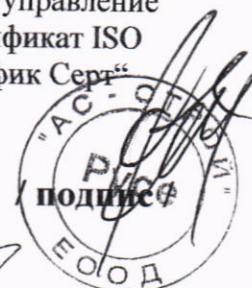

103

2 3 4 5 6 7 8

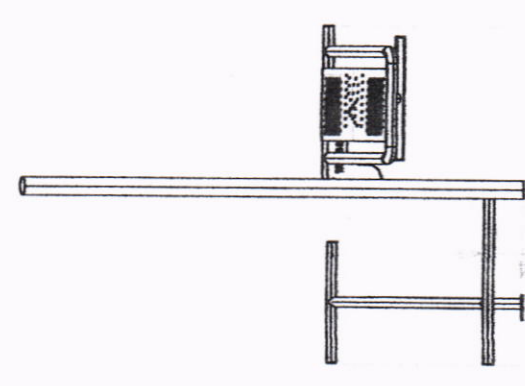
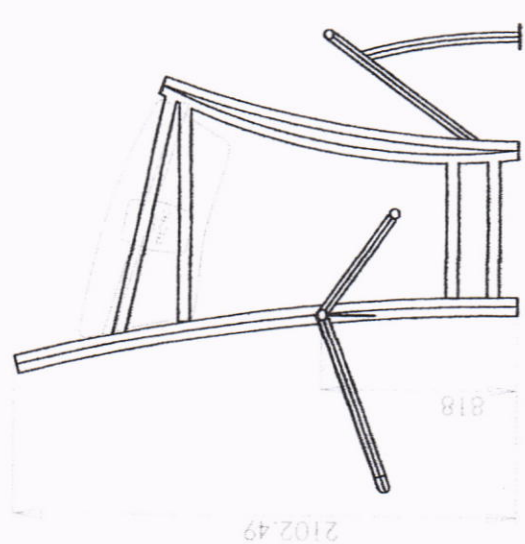

Основната конструкция от дъгите се прави еднаква с останалите съоръжения от серията. Гледа се от готовият уред за набиране в цехо

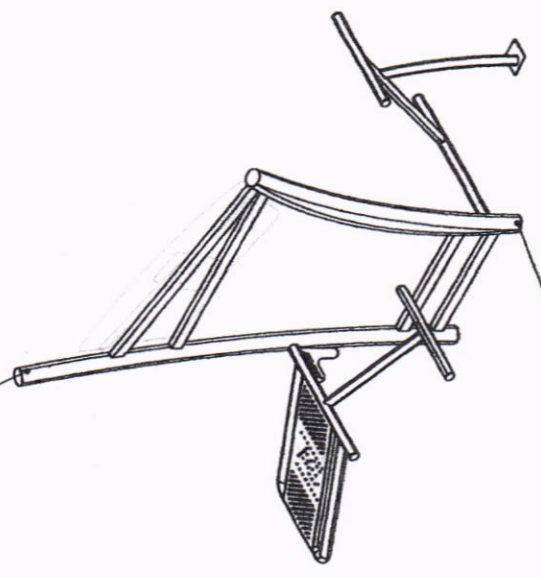

НАЧИН НА МОНТАЖ, ЧРЕЗ ЗАМОНОЛИТВАНЕ

Ревизия

Материали

Покритие

Наименование на артикула:

Дата

AS_NC152

Съставил: В. Рангелов

- Технически изисквания:
1. Непосочените гранични отклонения от размерите са съобразно ISO 9001:2000.
 2. Остри ръбове и чела не се допускат.
 3. Всички заварки да се зачистват.
 4. Да се обърща внимание на всички осиви, вътрешни и външни размери.

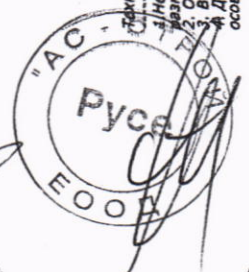

104

2 3 4 5 6 7 8

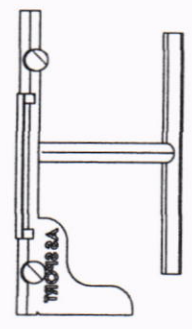
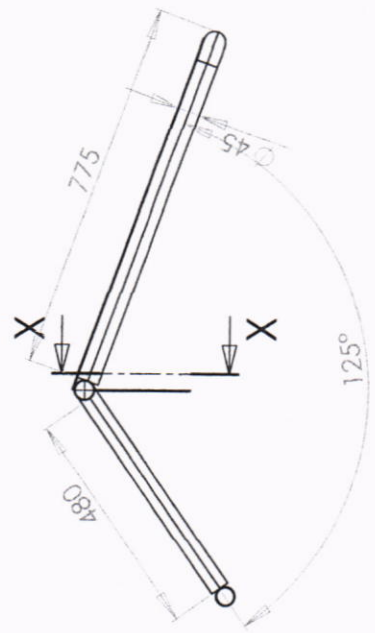
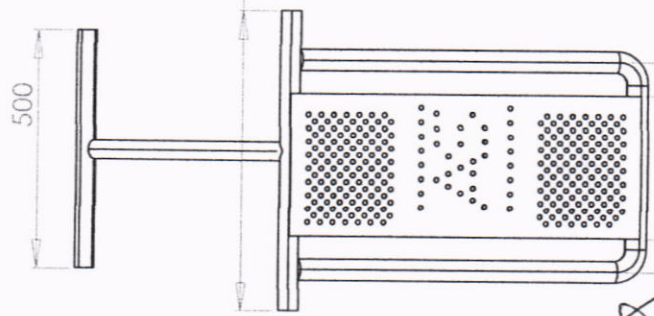
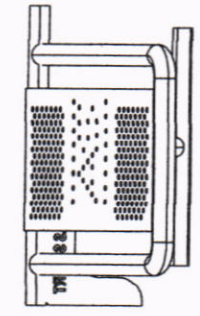

SECTION X-X
SCALE 1 : 10



L

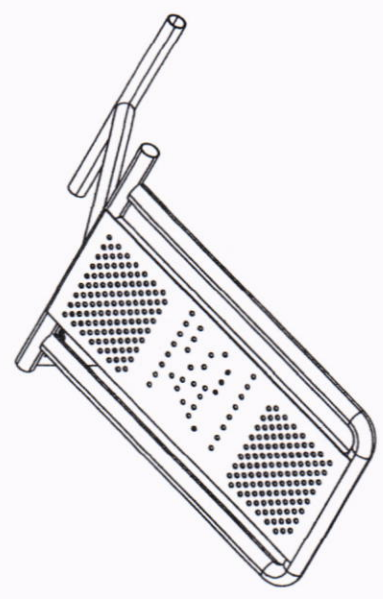

Технически изисквания:

1. Непосочените гранични отклонения от размерите са съобразно ISO 9001 : 2000.
2. Остри ръбове и чепаци не се допускат.
3. Всички заварки да се зачистят.
4. Да се обърща внимание на всички осови, вътрешни и външни размери.

Ревизия

Материали

Покритие

Наименование на артикула:

Дата

AS_NC152

Съставил: В. Рангелов

105



AS STROI

Офис: гр. Русе, ул. П. Д. Петков 8
тел: 082/ 82 58 65, 82 58 63

e-mail: asstroj@abv.bg

сертификат: ISO 9001:2015

сертификат: ISO 14001:2015

Удостоверение Строителна Камара: № I – TV 013321

ДЕКЛАРАЦИЯ ЗА СЪОТВЕТСТВИЕ

„АС - СТРОЙ“ ЕООД с адрес гр. Русе, ул. „Петко Д. Петков“ № 8

Декларирам, че изделието Пейка Модел Р 23 е произведено от „АС - СТРОЙ“ ЕООД в условията на въведена и поддържана от производителя Система за управление на Качеството в съответствие с изискванията на международния стандарт ISO 9001:2015 и Сертификат - Системата за управление на околната среда ISO 14001:2015.

Декларацията се издава въз основа на:

- Сертификат на внедрена система за управление на „АС – СТРОЙ“ ЕООД съгласно изискванията на ISO 9001:2015 за производство на детски съоръжения за детски площадки и СМР;
- Сертификат за внедрени Системи за Управление на Околната Среда съгласно изискванията на ISO 14001:2015;
- Техническа спецификация;;
- Декларация за съответствие за дървен материал;
- Техническо описание за боя протекта 3в1;
- Декларация за съответствие за метални профили QD8.1-0-11;
- Сертификат за метални профили отговарящи на съответните стандарти;
- Сертификат от анализ за безопасни материали на прахова полиестерна боя;

Декларирам, че ми е известна отговорността, която нося съгласно чл. 313 от НК.

Гр. Русе
15.05.2019 г.

Управител:



106



AS STROI

Офис: гр. Русе, ул. П. Д. Петков 8
тел: 082/ 82 58 65, 82 58 63

e-mail: asstroi@abv.bg

сертификат: ISO 9001:2015

сертификат: ISO 14001:2015

Удостоверение Строителна Камара: № I – TV 013321

СЕРТИФИКАТ

за

КАЧЕСТВО НА СЪОРЪЖЕНИЕ

№: AM/P23/052015

„АС-СТРОЙ“ ЕООД удостоверява, че:

Продукт:	Пейка без облегалка Модел Р 23, подходяща за спортни стрийт и фетнес площадки;
Съоръжение пейка с облегалка Модел Р 20 отговаря на изискванията на:	Наредба № 1 от 12 Януари 2009 г. за условията и реда за устройството и безопасността на площадките за игра и Стандартите: БДС EN 1176-1:2017; БДС EN 1176-10:2009;
Валиден Сертификат за Система за управление на Качество	ISO 9001:2015;
Валиден Сертификат за система за управление на околната среда	ISO 14001:2015;
Производство съгласно	EN 1090-2 EXC1 и EN ISO 3834-4;
Квалификация на заваръчния персонал съгласно	EN ISO 9606-1;
Валидни заваръчни процедури съгласно	EN ISO 15614-1;
Подготовка на дървените повърхностите съгласно частите за импрегниране и лакиране	EN ISO 8501; БДС EN ISO 3251, БДС EN ISO 2811-1, БДС EN 29117, БДС EN ISO 2431,
Боядисване метал съгласно частите на	EN ISO 12944;
Валидност на Сертификата	До промяна конструкцията на съоръжението;
Дата на издаване	18.05.2015 г.

Сертификата се издава на основа на проверка на условията на системата за управление на качество, които са в съответствие с изискванията на изданията на Сертификат ISO 9001:2015. Притежателя на сертификата подлежи на надзор от „Транспасифик Серт“ ООД.

Издам:

подпис

107

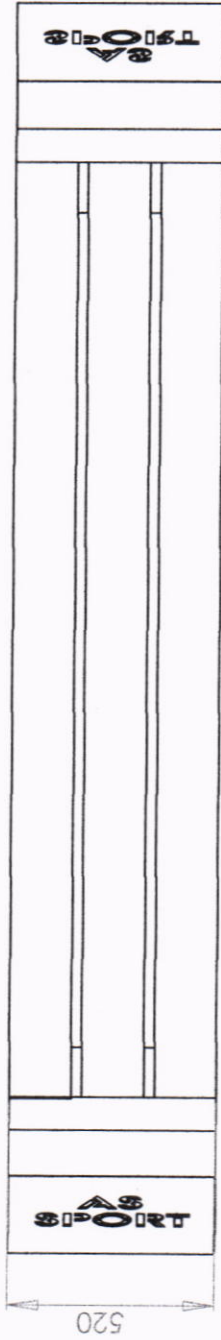
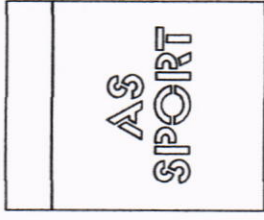
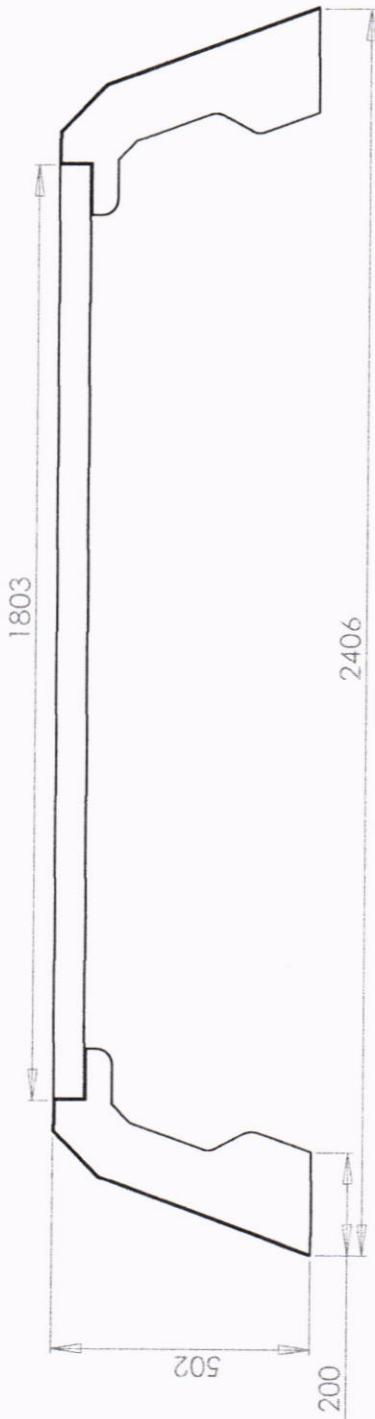

Ревизия

Материали

Покритие
ОПЦИЯ 3D
ПОШИНКОВАНЕ
RAL
RAL

Наименование
на артикула:

Дата

АССТРОЙ - P23.00.00

Съставил: В. Рангелов

Версия 2 / 02.01.2009

ISO 9001:2000

108



AS STROI

Офис: гр. Русе, ул. П. Д. Петков 8
тел: 082/ 82 58 65, 82 58 63

e-mail: asstroi@abv.bg

сертификат: ISO 9001:2015

ДЕКЛАРАЦИЯ ЗА СЪОТВЕТСТВИЕ

„АС - СТРОЙ“ ЕООД с адрес гр. Русе, ул. „Петко Д. Петков“ № 8

Декларирам, че изделието външен Комбиниран Фитнес уред Модел G105 е произведено от „АС - СТРОЙ“ ЕООД в условията на въведена и поддържана от производителя Система за управление на Качеството в съответствие с изискванията на международния стандарт ISO 9001:2015 и Система за управление на околната среда ISO 14001:2015 е в съответствие със Стандартите - БДС EN 1176-1.

Декларацията се издава въз основа на:

- Сертификат на внедрена система за управление на „АС – СТРОЙ“ ЕООД съгласно изискванията на ISO 9001:2015 за производство на детски съоръжения за детски площадки и СМР;
- Сертификат за внедрени Системи за Управление на Околната Среда съгласно изискванията на ISO 14001:2015;
- Сертификат за качество на съоръжението № AM/G105/042015;
- Техническа спецификация;
- Инструкция за използване;
- Техническо описание за вложените в производството бои 95/юли 2007;
- Сертификати за ПВЦ;
- Сертификати за Полимери;
- Сертификат от анализ за безопасни материали на прахова полиестерна боя;
- Декларация за съответствие за метални профили QD8.1-0-11;

Съгласно международен стандарт ISO/IEC 17050-2:2004, техническото досие на изделието се съхранява в офиса на „АС-СТРОЙ“ ЕООД, със седалище и адрес на управление: гр. Русе, ПК 7000, ул „Петко Д. Петков“ № 13а и е на разположение при поискване.

Гр. Русе
03.06.2019 г.

Управител:

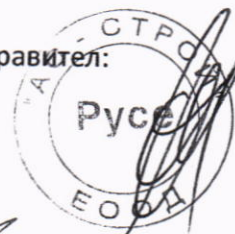

109



AS STROI

Офис: гр. Русе, ул. П. Д. Петков 8
тел: 082/ 82 58 65, 82 58 63

e-mail: asstroi@abv.bg

сертификат: ISO 9001:2015

сертификат: ISO 14001:2015

Удостоверение Строителна Камара: № I – TV 013321

СЕРТИФИКАТ

за

КАЧЕСТВО НА СЪОРЪЖЕНИЕ

No: AM/G105/042015

„АС-СТРОЙ“ ЕООД удостоверява, че:

Продукт:	Спортно фитнес съоръжение за външни площадки за игра: Модел G 105 за ползванели над 12 годишна възраст;
Спортното съоръжение отговаря на изискванията на:	Стандартите: БДС EN 1176-1:2017; БДС EN 16630:2015; БДС EN 1176-10:2009;
Валиден Сертификат за Система за управление на Качество	ISO 9001:2015;
Валиден Сертификат за система за управление на околната среда	ISO 14001:2015;
Производство съгласно	EN 1090-2 EXC1 и EN ISO 3834-4;
Квалификация на заваръчния персонал съгласно	EN ISO 9606-1;
Валидни заваръчни процедури съгласно	EN ISO 15614-1;
Подготовка на повърхностите съгласно частите на	EN ISO 8501;
Боядисване метал съгласно частите на	EN ISO 12944;
Валидност на Сертификата	До промяна конструкцията на съоръжението;
Дата на издаване	15.12.2018 г.
Сертификата се издава на основа на:	Сертификат за Система за управление на Качество ISO 9001:2015;

Сертификата се издава на основа на проверка на условията на системата за управление на качество, които са в съответствие с изискванията на изданията ни Сертификат ISO 9001:2015. Притежателя на сертификата подлежи на надзор от „Транспасифик Серт“ ООД.

Издава:

/ подпис



110

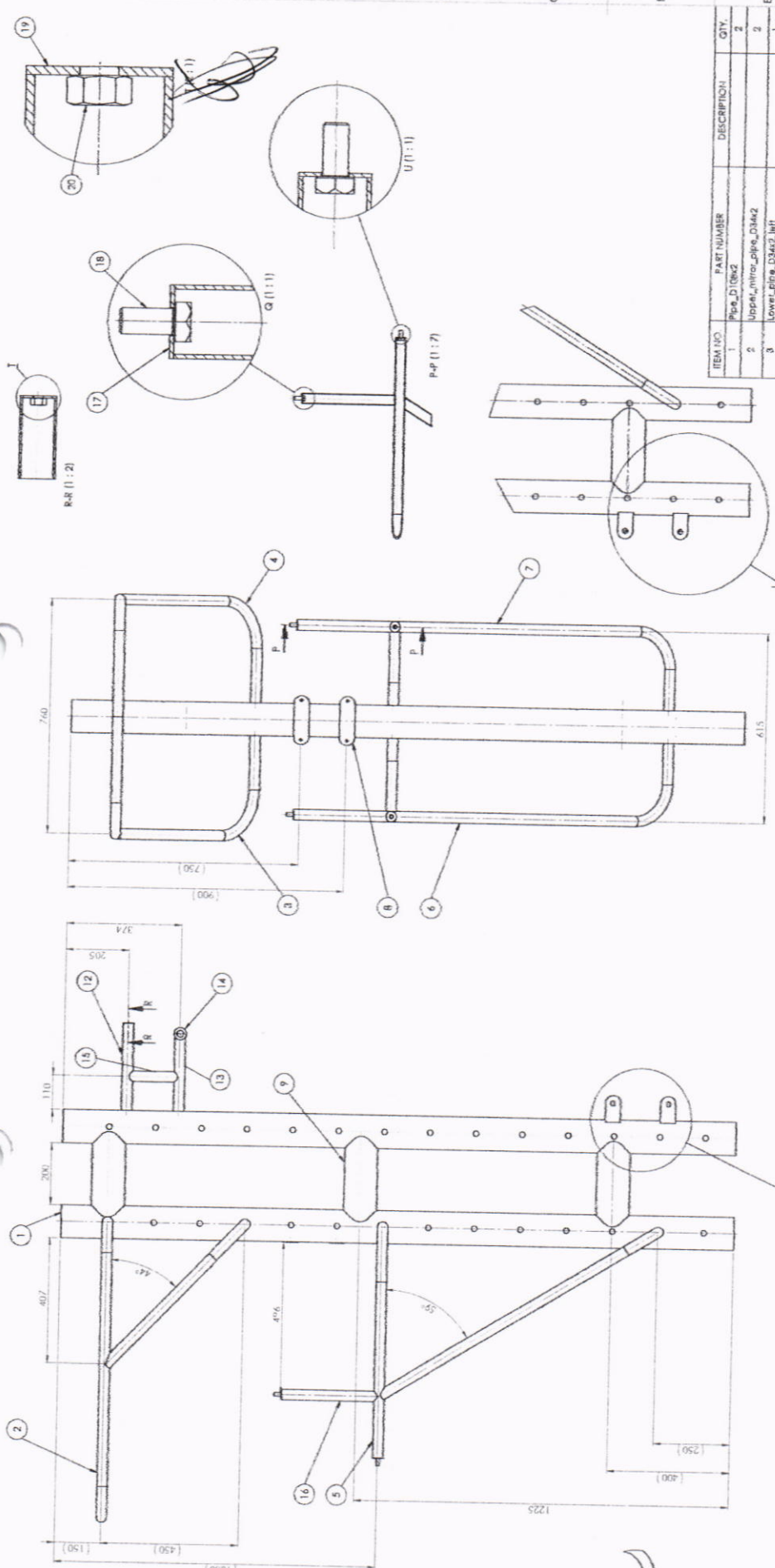

ITEM NO.	PART NUMBER	DESCRIPTION	QTY.
1	Pipe_D108x2		2
2	Upper_mirror_pipe_D34x2		2
3	Lower_pipe_D34x2_left		2
4	Lower_pipe_2_D34x2_right		1
5	Upper_pipe_2_D34x2		2
6	Lower_plate_2_D34x2_left		1
7	Lower_plate_2_D34x2_right		2
8	SmallPlate		1
9	SmallPipe_Pipe_D108x2		3
10	Lower_mounting_plate_right		2
11	Lower_mounting_plate_left		2
12	Upper_shim_bushing		1
13	Upper_shim_bushing		1
14	Upper_shim_bushing_2		1
15	Upper_mid_bushing		1
16	Vertical_bushing_34x2_L_132		2
17	Cap_D34_hole_D13		4
18	m12x1.75x25mm_Lb_H_3_3_2m		4
19	Cap_D108_hole_D9		4
20	Pipe_m8x1_25mm_Lb_H_3_4_1m		1

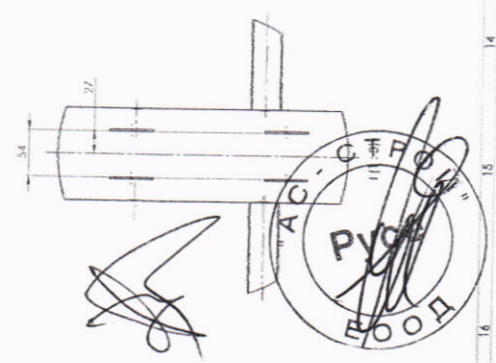
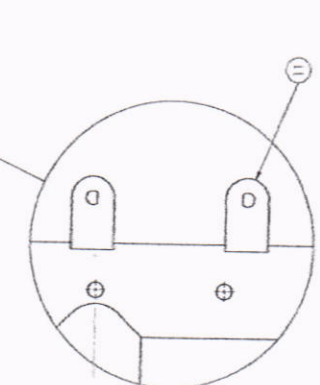
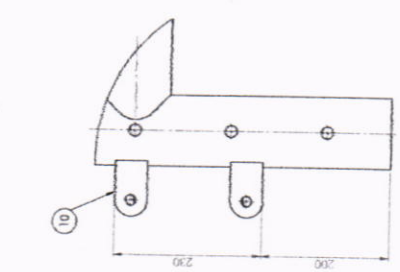

Assem1

111

№ документа	№ чертежа	№ детали	№ позиции
Исполнитель	Проверенный	Утвержденный	Дата
Место	Масштаб	Материал	Свойства

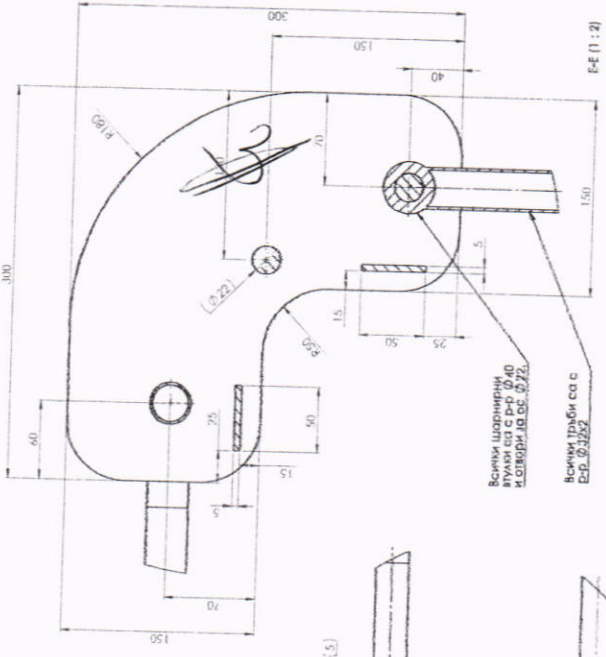
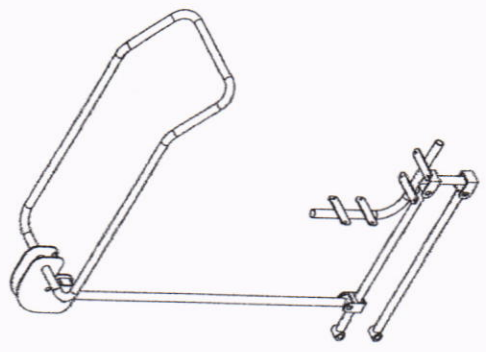

Всички шарнирни вули са с Р-Р Д 40 и С-С Д 22.

Всички граби са с БР Д 352

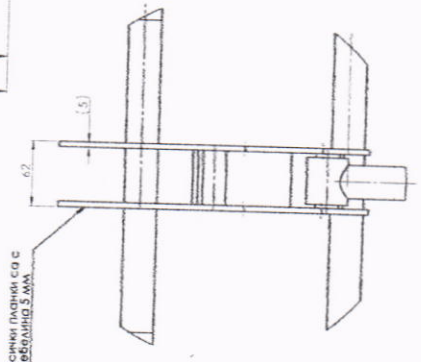

Всички габрици са с АББРАМ Д 5 мм.

М (2:1)

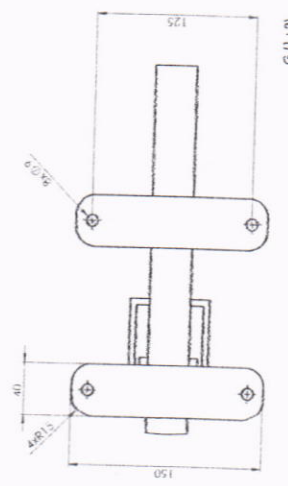

Г (1:2)

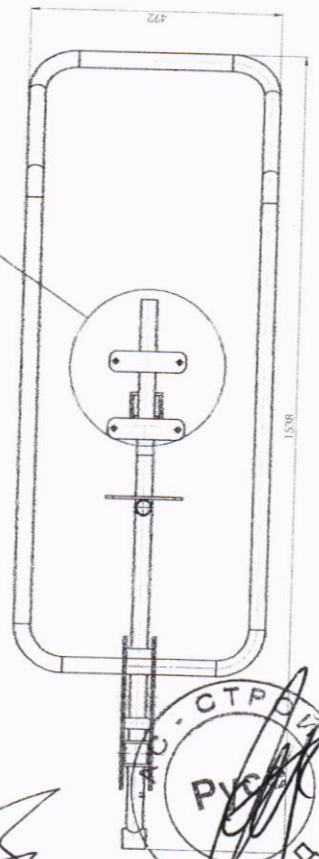
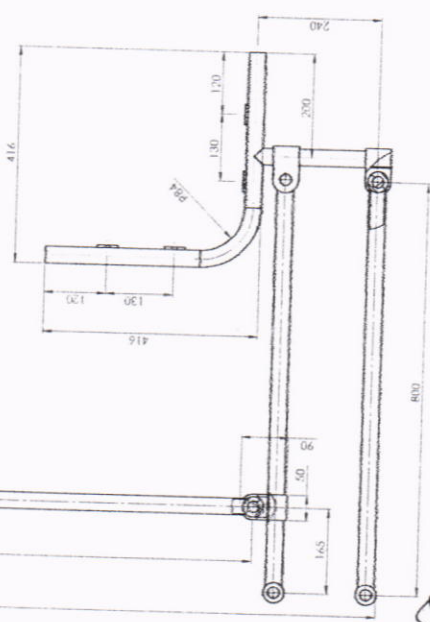
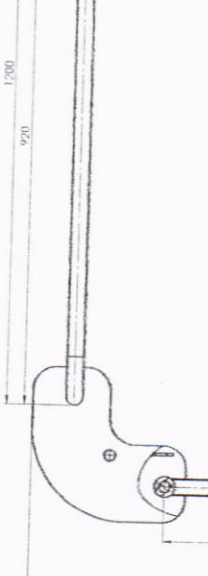
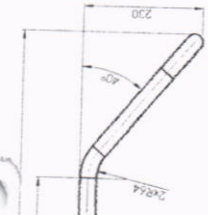
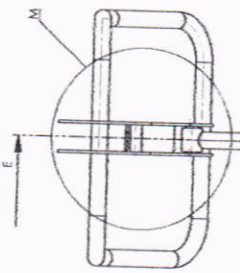

Г



112

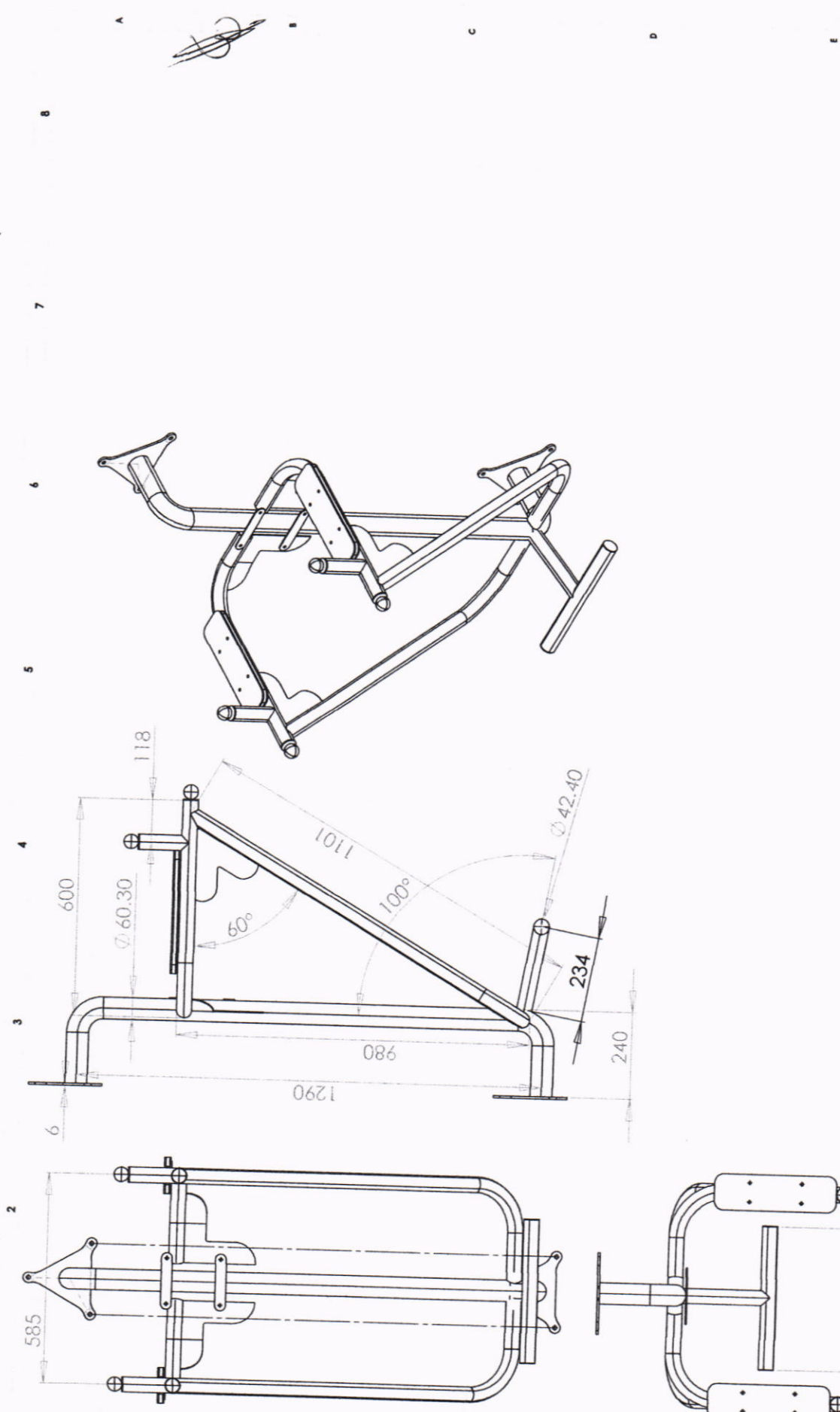

Ревизия

Технически изисквания:

1. Непосочените гранични отклонения от размерите са съобразно ISO 9001:2000.
2. Остри ръбове и чепаци не се допускат.
3. Всички заварки да се зачистват.
4. Да се обърща внимание на всички осови, вътрешни и външни размери.



Наименование на артикула: Дата 15.04.2019

АС_G105 - детайли за струг

Съставил: В. Рангелов

Покритие

Материали

113

ASTO

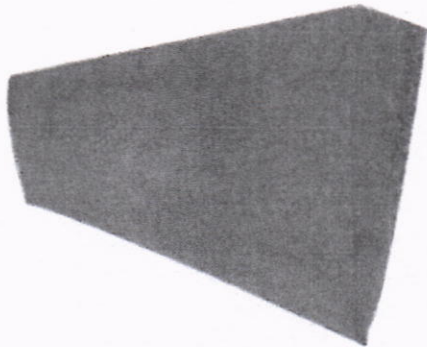

ударопоглътща настилка
завършващ скиосен елемент

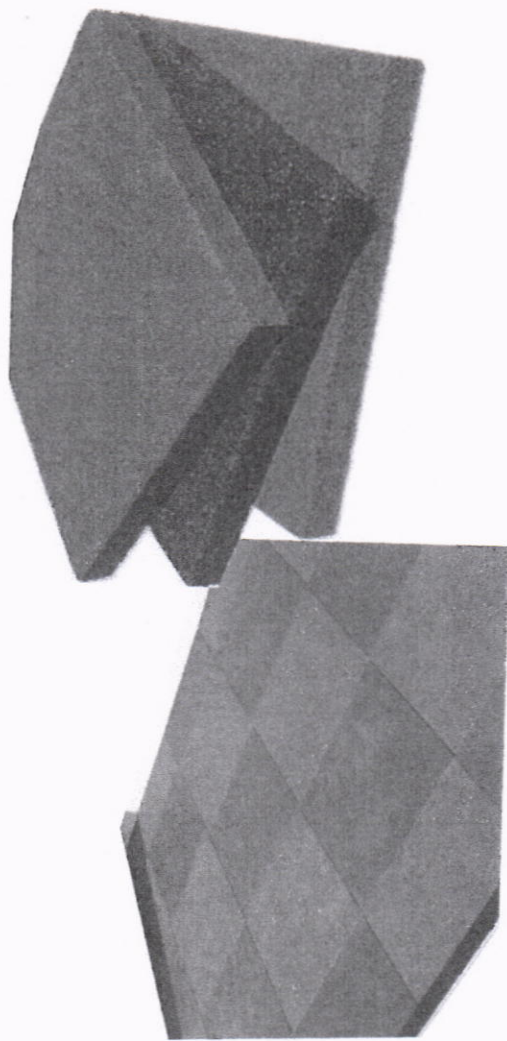

ударопоглътща
настилка - цветна



схема на изграждане на терен
за ударопоглътща настилка



БДС EN 1143-1:2000 БДС EN 71-3

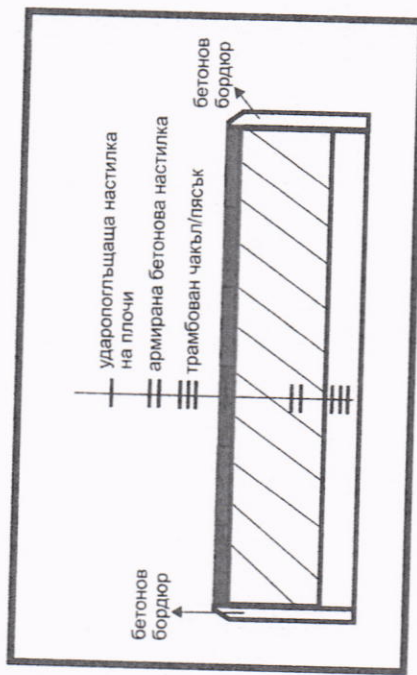
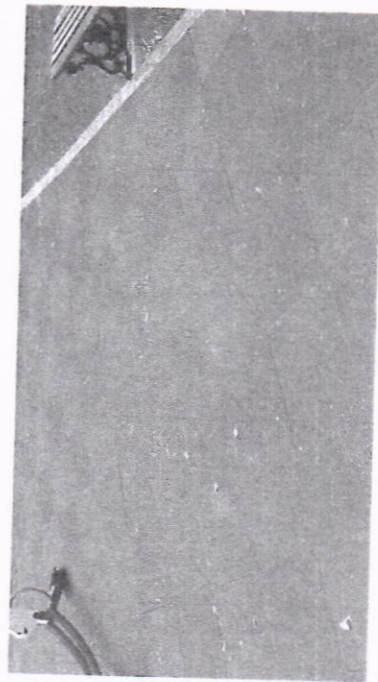

EFQM БДС EN 1176 БДС EN 1177

General Meber
продуктово сертифициране

ISO 9001:2008 ISO 14001:2004

114

[Handwritten signature]



AS STROI

Офис: гр. Русе, ул. П. Д. Петков 8
тел: 082/ 82 58 65, 82 58 63

e-mail: asstroi@abv.bg

сертификат: ISO 9001:2015

сертификат: ISO 14001:2015

Удостоверение Строителна Камара: № I – TV 013321

ДЕКЛАРАЦИЯ ЗА СЪОТВЕТСТВИЕ

„АС - СТРОЙ“ ЕООД с адрес гр. Русе, ул. „Петко Д. Петков“ № 8

Декларирам, че изделието Ударопоглъщаща настилка поставяна от „АС - СТРОЙ“ ЕООД в условията на въведена и поддържана от производителя Система за управление на Качеството в съответствие с изискванията на международния стандарт ISO 9001:2015 и е в съответствие със Стандартите - БДС EN 1177 и Наредба №1 от 12.01.2009 г за условията и реда за устройството и безопасността на площадките за игра.

Декларацията се издава въз основа на:

- Сертификат на система за управление на „АС – СТРОЙ“ ЕООД съгласно изискванията на ISO 9001:2015 за производство и монтаж на съоръжения за детски площадки и комплекси;
- Сертификат за внедрени Системи за Управление на Околната Среда съгласно изискванията на ISO 14001:2015;
- Сертификат № PEC-15-000-/2e-15-073/074/-040 издаден въз основа на протоколи от изпитания № 2e-15-073/02.04.2015 г. и 2e-15-074/02.04.2015 г.;
- Сертификат № PEC-16-000-[2e-16-249/250]-006 издадени въз основа на протоколи от изпитания № 2-16-249/29.02.2016 г. и 2-16-250/29.02.2016 г.;

Декларирам, че ми е известна отговорността, която нося съгласно чл. 313 от НК.

Гр. Русе
23.06.2019 г.

Управител:



115



СЕРТИФИКАТ

№ PEC- 16- 000- (2e-16-249/250)- 006

"ЦИЕС" ЕООД удостоверява, че

Продукт

УДАРОПОГЛЪЩАЩА ПОВЪРХНОСТ ЗА ПЛОЩАДКИ ЗА ИГРА

Ударопоглъщащи плочи

модел: **AT3**

размери: 400x400x30, материал: каучукови гранули, съединяващ продукт (биндер) и тониращо вещество (пигмент)

модел: **AT4**

размери: 400x400x25, материал: каучукови гранули, съединяващ продукт (биндер) и тониращо вещество (пигмент)

Произведен от

„АТРЕКС“ ООД, България

7016 гр. Русе, ул. "Ропотамо" № 5

тел.: +359 899 909 335

e-mail: em.rangelova@gmail.com

Отговаря на

Критична височина на падане -

за Ударопоглъщащи плочи AT3 - 1,2 m

за Ударопоглъщащи плочи AT4 - 1,0 m

в съответствие с

БДС EN 1177:2008 Ударопоглъщаща повърхност за площадки за игра. Изисквания за безопасност и методи за изпитване

Сертификатът се

издава въз основа на

Протоколи от изпитване:

№ 2-16-249/29.02.2016

№ 2-16-250/29.02.2016

Дата на издаване: 2016-02-29
Стара Загора

ВЯРНО С ОРИГИНАЛА

Управител "ЦИЕС" ЕООД:
/ инж. Благовеста Шиневар



~~_____~~

~~_____~~

ИНСТРУКЦИЯ ЗА ПРИЛАГАНЕ НА ДВУКОМПОНЕНТНО ЛЕПИЛО

Описание на лепилото:

Универсално двукомпонентно лепило, състоящо се от полиол – компонент А и втвърдител – компонент Б.

Приложение и предимства:

Прилага се при широка гама материали като метали, дърво, камък, бетон, каучукови настилки, подови плочки, стъкло, паркет и много синтетични материали като полиестер, експандиран полистирол, ПВЦ и други.
Без мирис, без разтворител, добра адхезия към двата слепващи материала, безвреден за хората и околната среда. Може да се произвежда в различни цветове.

Технически характеристики

Цвят на сместа: кремав

Консистенция: течност

Точка на запалване: 200 °С

Отворено време: 1 час при 20 °С

Практическа продължителност за употреба: 40 – 45 мин. при 20 °С, 25- 30 мин. при 30 °С

Температура при употреба: от +10 до +30 °С

Консумация: 700 до 1000 гр/м² в зависимост от гладкостта на основата

Механична здравина на втвърдяване: 12 часа

Химическа издръжливост: след 7 дни

Време на сгъстяване: 2 часа

Време на втвърдяване: 4 – 5 часа

Опаковка: кофа от 10 кг (компонент А + Б)



Съхраняване: 1 година в затворени опаковки; в сухи помещения при температура над 5 градуса като втвърдителят и смолата в никакъв случай не трябва да влизат в контакт.

НАЧИН НА УПОТРЕБА

Подготовка на основата:

Основата, върху която ще се нанася лепилото, трябва да бъде



- 
- 
- твърда, гладка и равна, суха, безпрашена и добре почистена,
 - влагата на основата да не надвишава 4 %,
 - бетонните плочи или циментовите замазки трябва да се обработят със самозаглаждаща се шпакловка от клас РЗ.

Подготовка на лепилото:

С помощта на електрически миксер се разбърква първо компонент А до получаване на еднородна хомогенна смес, след което към нея се прибавя и компонент Б и се бърка до получаване на едноцветна хомогенна маса. Да се следи да не попаднат чужди частици и примеси.

Нанасяне на лепилото:

1. Лепилото се разстила върху повърхността на основата и с помощта на маламашка (гладката страна) се заглажда до много тънък слой и започва реденето на плочите, при което не бива да се оставя фуга между тях. Плочите се нареждат плътно една до друга при нужда се поставя тежест с цел по-добро прикрепване към бетоновата повърхност. При монтирането освен слепване отдолу може да има и слепване по страничния борд на настилката.

2. Лепилото може да се нанесе върху каучуковата плоча и след това да се постави върху основата.

3. Лепилото може да се напръска върху основата.

Лепилото се използва само при положителни температура на въздуха (10°С – 30°С) и относителна влажност на въздуха, ненадвишаваща 65 %.





AS STROI

Офис: гр. Русе, ул. П. Д. Петков 8
тел: 082/ 82 58 65, 82 58 63

e-mail: asstroi@abv.bg

сертификат: ISO 9001:2015

сертификат: ISO 14001:2015

Удостоверение Строителна Камара: № I – TV 013321

ДЕКЛАРАЦИЯ ЗА СЪОТВЕТВИЕ

„АС - СТРОЙ“ ЕООД с адрес гр. Русе, ул. „Петко Д. Петков“ № 8

Декларирам, че изделието Паркова Пейка Модел Р 34 е произведено от „АС - СТРОЙ“ ЕООД в условията на въведена и поддържана от производителя Система за управление на Качеството в съответствие с изискванията на международния стандарт ISO 9001:2015 и Сертификат - Системата за управление на околната среда ISO 14001:2015 и е в съответствие със Стандартите - БДС EN 1176-1, БДС EN 1176-7 и Наредба №1 от 12.01.2009 г за условията и реда за устройството и безопасността на площадките за игра.

Декларацията се издава въз основа на:

- Сертификат на система за управление на „АС – СТРОЙ“ ЕООД съгласно изискванията на ISO 9001:2015;
- Сертификат за внедрени Системи за Управление на Околната Среда съгласно изискванията на ISO 14001:2015;
- Удостоверение от Камара на Строителите в България № I-TV 013321;
- Декларация за съответствие за дървен материал;
- Техническо описание за боя протекта Зв1
- Декларация за съответствие за метални профили;
- Сертификат за метални профили № 09111 отговарящи на съответните стандарти;
- Сертификат от анализ за безопасни материали на прахова полиестерна боя;

Декларирам, че ми е известна отговорността, която нося съгласно чл. 313 от НК.

Гр. Русе
15.06.2019 г.

Управител:



119



AS STROI

Офис: гр. Русе, ул. П. Д. Петков 8
тел: 082/ 82 58 65, 82 58 63

e-mail: asstroi@abv.bg

сертификат: ISO 9001:2015
сертификат: ISO 14001:2015

Удостоверение Строителна Камара: № I – TV 013321

СЕРТИФИКАТ

за

КАЧЕСТВО НА СЪОРЪЖЕНИЕ

№: AM/P34/072014

„АС-СТРОЙ“ ЕООД удостоверява, че:

Продукт:	Паркова мебел – ПЕЙКА без облегалка от метал и дърво Модел Р 34;
Съоръжение отговаря на изискванията на:	Наредба № 1 от 12 Януари 2009 г. за условията и реда за устройството и безопасността на площадките за игра и Стандартите: БДС EN 1176-1:2009;
Валиден Сертификат за Система за управление на Качество	ISO 9001:2015 с №13857/13.03.2019 г.
Валиден Сертификат за система за управление на околната среда	ISO 14001:2015 с № E2586/13.03.2019 г.
Производство съгласно	EN 1090-2 EXC1 и EN ISO 3834-4;
Квалификация на заваръчния персонал съгласно	EN ISO 9606-1;
Валидни заваръчни процедури съгласно	EN ISO 15614-1;
Подготовка на повърхностите съгласно	EN ISO 8501;
Боядисване метални части съгласно	EN ISO 12944;
Подготовка на дървените повърхностите съгласно частите за импрегниране и лакиране	EN ISO 8501; БДС EN ISO 3251, БДС EN ISO 2811-1, БДС EN 29117, БДС EN ISO 2431,
Валидност на Сертификата	До промяна конструкцията на съоръжението;
Дата на издаване	18.07.2014 г.

Сертификата се издава на основа на проверка на условията на системата за управление на качество, които са в съответствие с изискванията на изданията на Сертификат ISO 9001:2015. Притежателя на сертификата подлежи на надзор от „Транспасифик Серт“ ООД.

Издаде:



120



AS STROI

Офис: гр. Русе, ул. П. Д. Петков 8
тел: 082/ 82 58 65, 82 58 63

e-mail: asstroi@abv.bg

сертификат: ISO 9001:2015

сертификат: ISO 14001:2015

Удостоверение Строителна Камара: № I – TV 013321

ДЕКЛАРАЦИЯ ЗА СЪОТВЕТСТВИЕ

„АС - СТРОЙ“ ЕООД с адрес гр. Русе, ул. „Петко Д. Петков“ № 8

Декларирам, че izdelieto метално Кошче Модел R 45 е произведено от „АС - СТРОЙ“ ЕООД в условията на въведена и поддържана от производителя Система за управление на Качеството в съответствие с изискванията на международния стандарт ISO 9001:2015 и Сертификат - Системата за управление на околната среда ISO 14001:2015.

Декларацията се издава въз основа на:

- Сертификат на внедрена система за управление на „АС – СТРОЙ“ ЕООД съгласно изискванията на ISO 9001:2015 за производство на детски съоръжения за детски площадки и СМР;
- Сертификат на внедрени Системи за Управление на Околната Среда съгласно изискванията на ISO 14001:2015;
- Сертификати за качество № АМ/R45/022014;
- Сертификат от анализ за безопасни материали на прахова полиестерна боя;
- Декларация за съответствие за метални профили;

Декларирам, че ми е известна отговорността, която нося съгласно чл. 313 от НК.

Гр. Русе
26.05.2019 г.

Управител:





AS STROI

Офис: гр. Русе, ул. П. Д. Петков 8
тел: 082/ 82 58 65, 82 58 63

e-mail: asstroi@abv.bg

сертификат: ISO 9001:2015

сертификат: ISO 14001:2015

Удостоверение Строителна Камара: № I – TV 013321

СЕРТИФИКАТ

за

КАЧЕСТВО НА СЪОРЪЖЕНИЕ

No: AM/R45/022014

„АС-СТРОЙ“ ЕООД удостоверява, че:

Продукт:	Паркова мебел КОШЧЕ ЗА ОТПАДЪЦИ МОДЕЛ R 45, подходящо за детски площадки; БДС EN 581-1:2006;
Съоръжение кошче за отпадъци Модел R 45 отговаря на изискванията на:	
Валиден Сертификат за Система за управление на Качество	ISO 9001: 2015 с № 13857/25.03.2018 г.
Валиден Сертификат за система за управление на околната среда	ISO 14001:2015 с № E2586/22.03.2018 г.
Производство съгласно	EN 1090-2 EXC1 и EN ISO 3834-4;
Квалификация на заваръчния персонал съгласно	EN ISO 9606-1;
Валидни заваръчни процедури съгласно	EN ISO 15614-1;
Подготовка на повърхностите съгласно частите на	EN ISO 8501;
Боядисване метал съгласно частите на	EN ISO 12944;
Валидност на Сертификата	До промяна конструкцията на съоръжението;
Дата на издаване	03.12.2018 г.

Сертификата се издава на основа на проверка на условията на системата за управление на качество, които са в съответствие с изискванията на издадения ни Сертификат 9001:2015 с № 13857/22.03.2018 г. и важи до 24.03.2021г.

Издаде:



122